

四日市市 高齢者介護に関する調査結果報告書

(在宅介護実態調査)

平成 29 年 3 月

四日市市

調査の概要

1. 調査の目的

この調査は、平成 30 年度から実施する次期「高齢者保健福祉計画」および「介護保険事業計画」を策定するにあたり、介護保険事業の円滑な実施と、高齢者の保健福祉全般にかかわる各種サービス提供を充実させるための基礎資料として活用することを目的に実施したものです。

2. 調査の方法

- ① 調査対象地域 四日市市全域
- ② 調査対象者 要介護 1～5 の認定を受けている在宅の人を無作為に 1,500 人抽出
- ③ 調査期間 平成 29 年 1 月
- ④ 調査方法 調査票による本人記入方式、郵送配布・郵送回収による郵送調査

3. 配布・回収数

| 配布数 | 回収数 | 回収率 | 白紙回答 | 有効回収数 | 有効回収率 |
|---------|-------|-------|------|-------|-------|
| 1,500 件 | 861 件 | 57.4% | 38 件 | 823 件 | 54.9% |

4. 報告書の見方(注意事項)

- ① グラフおよび表中の N 数(number of case)は、「無回答」や「不明」を除く回答者数を表しています。
- ② 調査結果(表中)の比率は、その設問の回答者数を基数として、小数点以下第 2 位を四捨五入して算出し、小数点以下第 1 位までを表示しています。したがって、回答者比率の合計は必ずしも 100%にならない場合があります。
- ③ 複数回答形式(複数の選択肢から 2 つ以上の選択肢を選ぶ方式)の設問については、その設問の回答者数を基数として比率を算出しています。したがって、すべての回答比率の合計が 100%を超えることがあります。
- ④ 選択肢の語句が長い場合、本文や図表中では省略した表現を用いている場合があります。
- ⑤ 参考として代表的な設問に対しクロス集計分析を行っています。その際、回答者数の少ない属性についてのコメントは控えている場合もあります。
- ⑥ 性・年齢別クロス集計については、『64 歳以下男』、『65～74 男』、『75～84 男』、『85 以上男』、『64 歳以下女』、『65～74 女』、『75～84 女』、『85 以上女』の 8 区分で集計します。
- ⑦ 地区別クロス集計については、日常生活圏域である『北地区』、『中地区』、『南地区』の 3 区分で集計します。

調査結果

調査対象者ご本人について

(1) 現在、この調査票にご回答を頂いているのは、どなたですか。(当てはまるものすべてに○)【N=783】

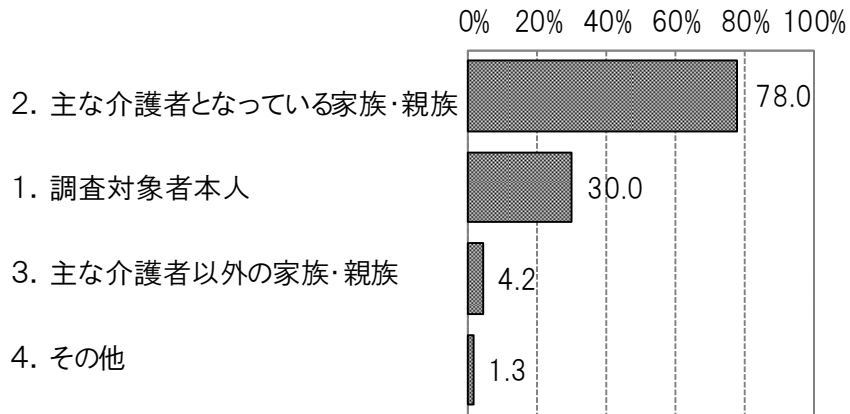

(2) ご本人の世帯類型について、ご回答ください。(○はひとつ)【N=770】

「その他」世帯が44.0%を占めており、「単身世帯」は27.7%、「夫婦のみ世帯」は28.3%となっています。

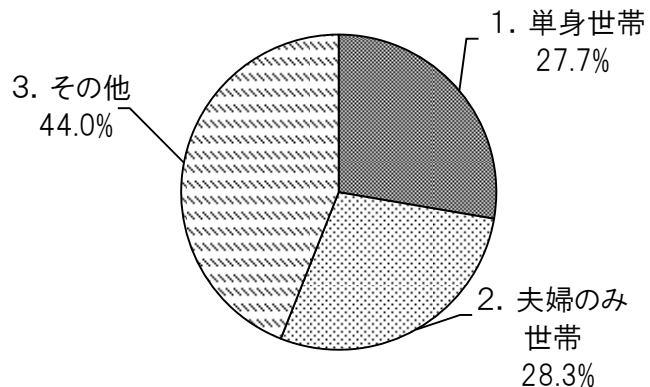

要介護度別クロス

| 上段:度数 下段:% | 要介護1 | 要介護2 | 要介護3 | 要介護4 | 要介護5 |
|---------------|--------------|--------------|--------------|-------------|-------------|
| 1. 単身世帯 | 104 30.7 | 36 23.4 | 41 31.1 | 21 22.3 | 11 21.6 |
| 2. 夫婦のみ世帯 | 82 24.2 | 49 31.8 | 43 32.6 | 26 27.7 | 18 35.3 |
| 3. その他 | 153 45.1 | 69 44.8 | 48 36.4 | 47 50.0 | 22 43.1 |
| 全体 | 339 100.0 | 154 100.0 | 132 100.0 | 94 100.0 | 51 100.0 |

要介護度別にみると、いずれの要介護度でも全体結果と同様に「その他」が最も高くなっています。また、『要介護3』では「単身世帯」が31.1%、『要介護5』では「夫婦のみ世帯」が35.3%、『要介護4』では「その他」が50.0%あり、それぞれ他の要介護度に比べて高くなっています。

(3) ご本人が、現在抱えている傷病について、ご回答ください。(当てはまるものすべてに○)【N=790】

現在抱えている傷病は、「認知症」が45.6%で最も高く、次いで、「眼科・耳鼻科疾患」(23.7%)、「筋骨格系疾患」(23.2%)、「脳血管疾患(脳卒中)」(18.6%)と続いています。

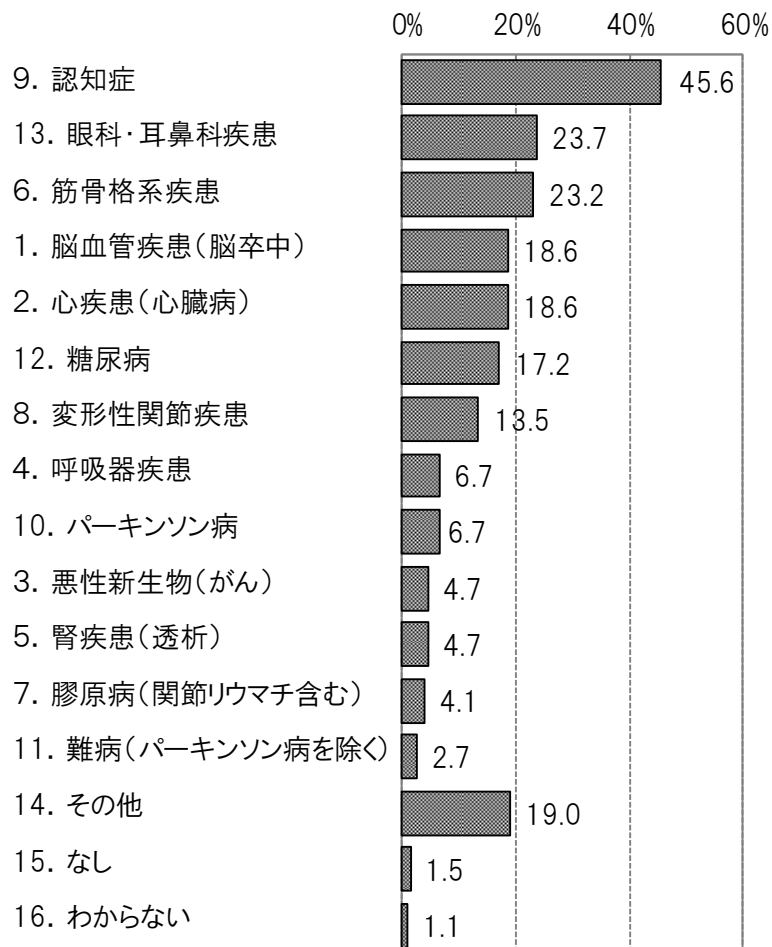

要介護度別クロス

| 上段:度数 下段:% | 要介護1 | 要介護2 | 要介護3 | 要介護4 | 要介護5 |
|----------------------------|--------------|--------------|--------------|-------------|-------------|
| 1. 脳血管疾患(脳卒中) | 53 15.3 | 29 17.9 | 26 19.7 | 23 23.7 | 16 30.8 |
| 2. 心疾患(心臓病) | 61 17.6 | 40 24.7 | 26 19.7 | 15 15.5 | 5 9.6 |
| 3. 悪性新生物(がん) | 15 4.3 | 9 5.6 | 6 4.5 | 3 3.1 | 4 7.7 |
| 4. 呼吸器疾患 | 25 7.2 | 10 6.2 | 5 3.8 | 10 10.3 | 3 5.8 |
| 5. 腎疾患(透析) | 13 3.7 | 10 6.2 | 8 6.1 | 3 3.1 | 3 5.8 |
| 6. 筋骨格系疾患(骨粗しょう症、脊柱管狭窄症等) | 97 28.0 | 37 22.8 | 27 20.5 | 16 16.5 | 6 11.5 |
| 7. 膠原病(関節リウマチ含む) | 14 4.0 | 10 6.2 | 2 1.5 | 4 4.1 | 2 3.8 |
| 8. 変形性関節疾患 | 58 16.7 | 20 12.3 | 17 12.9 | 7 7.2 | 5 9.6 |
| 9. 認知症 | 147 42.4 | 74 45.7 | 67 50.8 | 44 45.4 | 28 53.8 |
| 10. パーキンソン病 | 19 5.5 | 6 3.7 | 13 9.8 | 9 9.3 | 6 11.5 |
| 11. 難病(パーキンソン病を除く) | 8 2.3 | 5 3.1 | 3 2.3 | 2 2.1 | 3 5.8 |
| 12. 糖尿病 | 55 15.9 | 36 22.2 | 21 15.9 | 15 15.5 | 9 17.3 |
| 13. 眼科・耳鼻科疾患(視覚・聴覚障害を伴うもの) | 92 26.5 | 35 21.6 | 40 30.3 | 13 13.4 | 7 13.5 |
| 14. その他 | 61 17.6 | 28 17.3 | 24 18.2 | 25 25.8 | 12 23.1 |
| 15. なし | 5 1.4 | 4 2.5 | 2 1.5 | 1 1.0 | - - |
| 16. わからない | 6 1.7 | 2 1.2 | 1 0.8 | - - | - - |
| 全体 | 347 100.0 | 162 100.0 | 132 100.0 | 97 100.0 | 52 100.0 |

要介護度別にみると、いずれの要介護度でも全体結果と同様に「認知症」が最も高くなっています。一方、『要介護 1』では「筋骨格系疾患」(28.0%)が、『要介護 2』では「心疾患」(24.7%)が、『要介護 3』では「眼科・耳鼻科疾患」(30.3%)が、『要介護 4』では「その他」(25.8%)が、『要介護 5』では「脳血管疾患」(30.8%)が、それぞれ 2 番目に高くなっています。

問1 介護サービスなどについて

(1) 最近1か月の間に、(住宅改修、福祉用具貸与・購入以外の)介護保険サービスを利用しましたか。(○はひとつ)【N=777】

最近1か月の間に介護保険サービスを「利用した」人は約8割(83.9%)に上ります。一方、「利用していない」人は16.1%となっています。

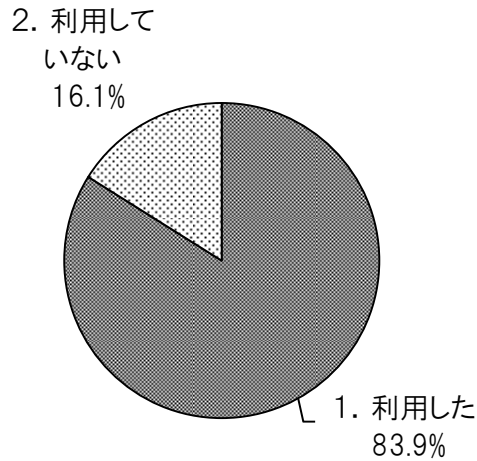

世帯類型別クロス

| 上段:度数 下段:% | 単身世帯 | 夫婦のみ世帯 | その他 |
|---------------|--------------|--------------|--------------|
| 1. 利用した | 168 86.2 | 161 78.9 | 288 87.0 |
| 2. 利用していない | 27 13.8 | 43 21.1 | 43 13.0 |
| 全体 | 195 100.0 | 204 100.0 | 331 100.0 |

世帯類型別にみると、『単身世帯』と『その他』では「利用した」が約9割(86.2%、87.0%)に上ります。一方、『夫婦のみ世帯』では「利用していない」は21.1%あります。

要介護度別クロス

| 上段:度数 下段:% | 要介護1 | 要介護2 | 要介護3 | 要介護4 | 要介護5 |
|---------------|--------------|--------------|--------------|-------------|-------------|
| 1. 利用した | 286 84.4 | 139 85.8 | 104 81.3 | 83 86.5 | 40 76.9 |
| 2. 利用していない | 53 15.6 | 23 14.2 | 24 18.8 | 13 13.5 | 12 23.1 |
| 全体 | 339 100.0 | 162 100.0 | 128 100.0 | 96 100.0 | 52 100.0 |

要介護度別にみると、『要介護5』では「利用した」は76.9%と、他の要介護度に比べて低くなっていますが、その他の要介護度ではいずれも利用率は80%を超えています。

【(1)で「1. 利用した」を選んだ人に伺います。】

(2) 次の①～⑪の介護保険サービスについて、不満があるとすれば何ですか。(当てはまるもの)

介護保険サービスへの不満については、利用したことがあるサービスの中では、「⑤通所介護」で「特に不満はない」(74.7%)が高く、満足度は高いと言えます。不満な点については、少数ではありますが、「①訪問介護」では「担当者がよく変わる」(4.1%)や「利用時間が短い」(5.3%)が、「⑤通所介護」では「利用時間が短い」(4.7%)などが挙がっています。

| 上段:度数 下段:% | 1. 利用したことがない | 2. 特に不満はない | 3. 定員が少なく、受け入れてもらえない | 4. 介護の仕方が未熟である | 5. 担当者がよく変わる | 6. 本人や家族の希望を聞いてもらえない | 7. 時間の割にサービスの中身が少ない | 8. 利用時間が短い | 9. 事業者が選べない | 10. その他 |
|---------------------------|--------------|------------|----------------------|----------------|--------------|----------------------|---------------------|------------|-------------|---------|
| ①訪問介護(ホームヘルプサービス)【N=342】 | 190 | 110 | 2 | 4 | 14 | 5 | 4 | 18 | 2 | 11 |
| | 55.6 | 32.2 | 0.6 | 1.2 | 4.1 | 1.5 | 1.2 | 5.3 | 0.6 | 3.2 |
| ②訪問入浴介護【N=319】 | 233 | 64 | 0 | 5 | 4 | 2 | 2 | 7 | 0 | 6 |
| | 73.0 | 20.1 | 0.0 | 1.6 | 1.3 | 0.6 | 0.6 | 2.2 | 0.0 | 1.9 |
| ③訪問看護【N=316】 | 209 | 90 | 2 | 2 | 3 | 2 | 3 | 4 | 0 | 7 |
| | 66.1 | 28.5 | 0.6 | 0.6 | 0.9 | 0.6 | 0.9 | 1.3 | 0.0 | 2.2 |
| ④訪問リハビリテーション【N=313】 | 219 | 73 | 0 | 3 | 1 | 0 | 3 | 9 | 0 | 10 |
| | 70.0 | 23.3 | 0.0 | 1.0 | 0.3 | 0.0 | 1.0 | 2.9 | 0.0 | 3.2 |
| ⑤通所介護(デイサービス)【N=471】 | 45 | 352 | 1 | 6 | 7 | 6 | 15 | 22 | 4 | 29 |
| | 9.6 | 74.7 | 0.2 | 1.3 | 1.5 | 1.3 | 3.2 | 4.7 | 0.8 | 6.2 |
| ⑥通所リハビリテーション(デイケア)【N=347】 | 174 | 144 | 1 | 5 | 3 | 2 | 10 | 4 | 1 | 15 |
| | 50.1 | 41.5 | 0.3 | 1.4 | 0.9 | 0.6 | 2.9 | 1.2 | 0.3 | 4.3 |
| ⑦小規模多機能型居宅介護【N=274】 | 236 | 28 | 2 | 1 | 0 | 0 | 3 | 0 | 1 | 6 |
| | 86.1 | 10.2 | 0.7 | 0.4 | 0.0 | 0.0 | 1.1 | 0.0 | 0.4 | 2.2 |
| ⑧看護小規模多機能型居宅介護【N=270】 | 246 | 20 | 0 | 0 | 0 | 0 | 0 | 0 | 0 | 4 |
| | 91.1 | 7.4 | 0.0 | 0.0 | 0.0 | 0.0 | 0.0 | 0.0 | 0.0 | 1.5 |
| ⑨ショートステイ【N=356】 | 151 | 147 | 6 | 7 | 3 | 10 | 11 | 4 | 8 | 25 |
| | 42.4 | 41.3 | 1.7 | 2.0 | 0.8 | 2.8 | 3.1 | 1.1 | 2.2 | 7.0 |
| ⑩居宅療養管理指導【N=276】 | 240 | 30 | 0 | 0 | 0 | 0 | 0 | 0 | 1 | 5 |
| | 87.0 | 10.9 | 0.0 | 0.0 | 0.0 | 0.0 | 0.0 | 0.0 | 0.4 | 1.8 |
| ⑪定期巡回・随時対応型訪問介護看護【N=273】 | 243 | 25 | 1 | 0 | 0 | 0 | 0 | 0 | 0 | 4 |
| | 89.0 | 9.2 | 0.4 | 0.0 | 0.0 | 0.0 | 0.0 | 0.0 | 0.0 | 1.5 |

【(1)で「2. 利用していない」を選んだ人に伺います。】

(3) 介護保険サービスを利用していない理由は何ですか。(当てはまるものすべてに○)【N=106】

介護保険サービスを利用していない理由は、「その他」が最も高くなっていますが、次いで、「本人にサービス利用の希望がない」(25.5%)、「現状では、サービスを利用するほどの状態ではない」(24.5%)、「家族が介護をするため必要ない」(22.6%)が続き、認定を受けたものの、必要性の低さから利用していない人が多いと言えます。

一方、「以前、利用していたサービスに不満があった」(7.5%)、「利用料を支払うのが難しい」(4.7%)、「サービスを受けたいが手続きや利用方法がわからない」(3.8%)などは、本来は利用希望があると考えられるため、対処が必要です。

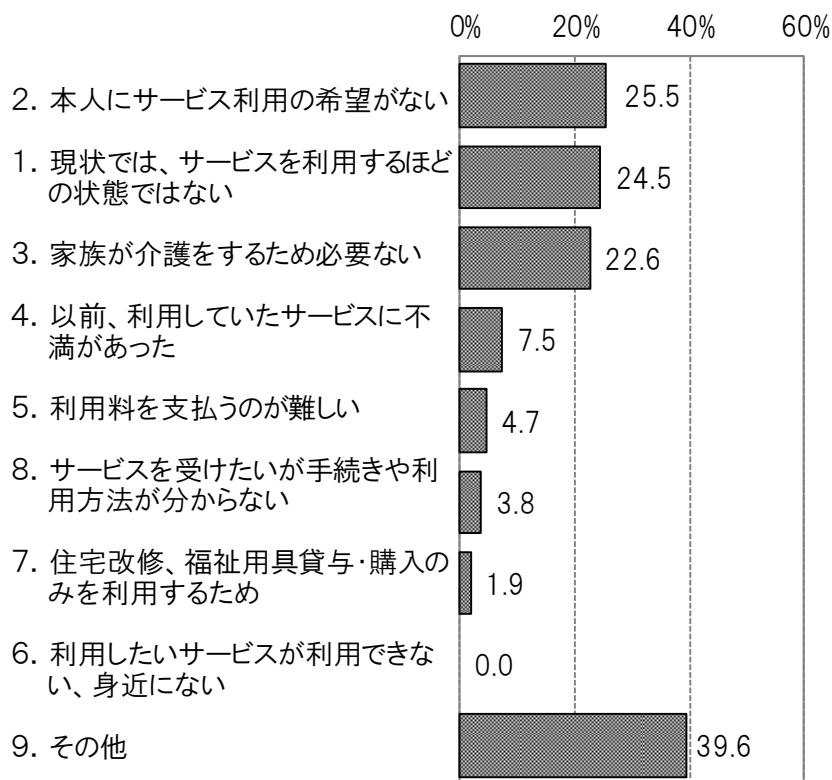

世帯類型別クロス

| 上段:度数 下段:% | 単身世帯 | 夫婦のみ世帯 | その他 |
|-----------------------------|-------------|-------------|-------------|
| 1. 現状では、サービスを利用するほどの状態ではない | 4 18.2 | 10 27.8 | 9 24.3 |
| 2. 本人にサービス利用の希望がない | 6 27.3 | 6 16.7 | 12 32.4 |
| 3. 家族が介護をするため必要ない | 4 18.2 | 8 22.2 | 8 21.6 |
| 4. 以前、利用していたサービスに不満があった | 2 9.1 | 1 2.8 | 3 8.1 |
| 5. 利用料を支払うのが難しい | - - | 3 8.3 | - - |
| 6. 利用したいサービスが利用できない、身近にない | - - | - - | - - |
| 7. 住宅改修、福祉用具貸与・購入のみを利用するため | 1 4.5 | 1 2.8 | - - |
| 8. サービスを受けたいが手続きや利用方法が分からない | - - | 1 2.8 | 2 5.4 |
| 9. その他 | 12 54.5 | 14 38.9 | 14 37.8 |
| 全体 | 22 100.0 | 36 100.0 | 37 100.0 |

世帯類型別にみると、いずれの世帯類型でも全体結果と同様に「その他」が最も高くなっていますが、『単身世帯』と『その他』では「本人にサービス利用の希望がない」が、『夫婦のみ世帯』では「現状では、サービスを利用するほどの状態ではない」が、それぞれ次に高くなっています。

要介護度別クロス

| 上段:度数 下段:% | 要介護1 | 要介護2 | 要介護3 | 要介護4 | 要介護5 |
|-----------------------------|-------------|-------------|-------------|-------------|-------------|
| 1. 現状では、サービスを利用するほどの状態ではない | 18 41.9 | 5 23.8 | 1 4.8 | - - | 2 20.0 |
| 2. 本人にサービス利用の希望がない | 14 32.6 | 6 28.6 | 6 28.6 | 1 9.1 | - - |
| 3. 家族が介護をするため必要ない | 11 25.6 | 8 38.1 | 3 14.3 | 2 18.2 | - - |
| 4. 以前、利用していたサービスに不満があった | 4 9.3 | 2 9.5 | 1 4.8 | 1 9.1 | - - |
| 5. 利用料を支払うのが難しい | 2 4.7 | - - | 1 4.8 | 1 9.1 | 1 10.0 |
| 6. 利用したいサービスが利用できない、身近にない | - - | - - | - - | - - | - - |
| 7. 住宅改修、福祉用具貸与・購入のみを利用するため | 1 2.3 | - - | 1 4.8 | - - | - - |
| 8. サービスを受けたいが手続きや利用方法が分からない | 3 7.0 | - - | 1 4.8 | - - | - - |
| 9. その他 | 11 25.6 | 7 33.3 | 10 47.6 | 7 63.6 | 7 70.0 |
| 全体 | 43 100.0 | 21 100.0 | 21 100.0 | 11 100.0 | 10 100.0 |

要介護度別にみると、『要介護3』以上では「その他」が最も高くなっていますが、『要介護1』では「現状では、サービスを利用するほどの状態ではない」が、『要介護2』では「家族が介護をするため必要ない」が、それぞれ最も高くなっています。

(4) 現在、利用している、「介護保険サービス以外」の支援・サービスについて、ご回答ください。(当てはまるものすべてに○)【N=690】

利用している「介護保険サービス以外」の支援・サービスについては、「利用していない」が62.8%で最も高くなっています。利用している支援・サービスでは、「配食」が17.8%で最も高く、次いで、「移送サービス」(13.5%)、「掃除・洗濯」と「見守り、声かけ」が同率(8.0%)が続いています。

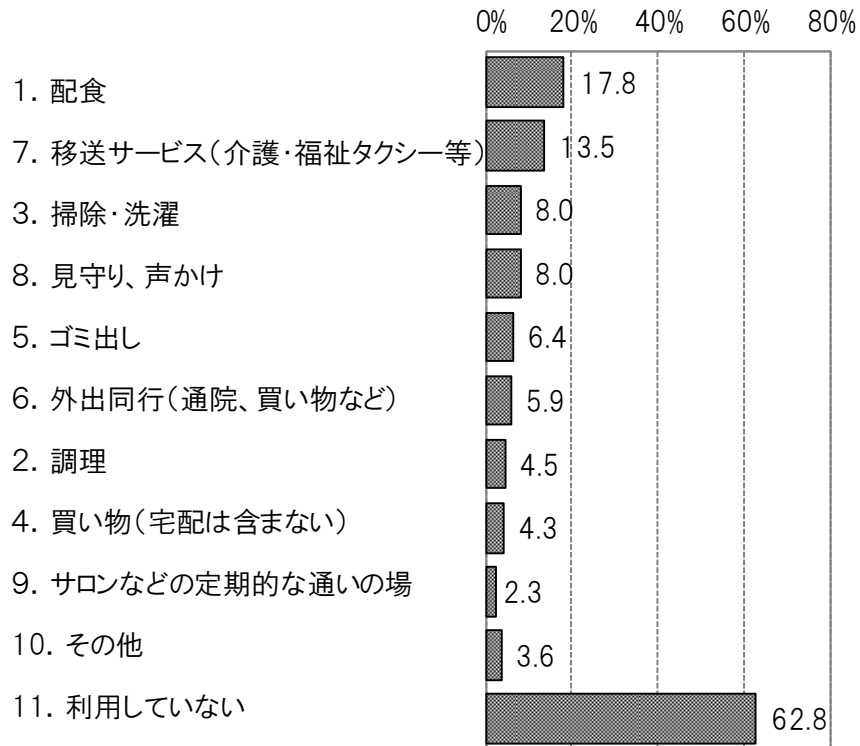

世帯類型別クロス

| 上段:度数 下段:% | 単身世帯 | 夫婦のみ世帯 | その他 |
|-----------------------|--------------|--------------|--------------|
| 1. 配食 | 56 30.3 | 25 15.4 | 35 11.5 |
| 2. 調理 | 14 7.6 | 7 4.3 | 7 2.3 |
| 3. 掃除・洗濯 | 32 17.3 | 8 4.9 | 10 3.3 |
| 4. 買い物(宅配は含まない) | 19 10.3 | 6 3.7 | 4 1.3 |
| 5. ゴミ出し | 25 13.5 | 8 4.9 | 7 2.3 |
| 6. 外出同行(通院、買い物など) | 16 8.6 | 7 4.3 | 14 4.6 |
| 7. 移送サービス(介護・福祉タクシー等) | 31 16.8 | 23 14.2 | 35 11.5 |
| 8. 見守り、声かけ | 26 14.1 | 6 3.7 | 17 5.6 |
| 9. サロンなどの定期的な通いの場 | 6 3.2 | 4 2.5 | 4 1.3 |
| 10. その他 | 12 6.5 | 5 3.1 | 6 2.0 |
| 11. 利用していない | 81 43.8 | 105 64.8 | 224 73.7 |
| 全体 | 185 100.0 | 162 100.0 | 304 100.0 |

世帯類型別にみると、いずれの世帯類型でも全体結果と同様に「利用していない」が最も高くなっていますが、『単身世帯』では支援・サービスの利用が他の世帯類型に比べて高く、「配食」「掃除・洗濯」「買い物」「ゴミ出し」「移送サービス」「見守り、声かけ」などでとくに高くなっています。

要介護度別クロス

| 上段:度数 下段:% | 要介護1 | 要介護2 | 要介護3 | 要介護4 | 要介護5 |
|-----------------------|--------------|--------------|--------------|-------------|-------------|
| 1. 配食 | 64 20.6 | 19 14.2 | 19 17.0 | 10 11.9 | 11 22.4 |
| 2. 調理 | 15 4.8 | 5 3.7 | 6 5.4 | 3 3.6 | 2 4.1 |
| 3. 掃除・洗濯 | 30 9.6 | 9 6.7 | 6 5.4 | 8 9.5 | 2 4.1 |
| 4. 買い物(宅配は含まない) | 17 5.5 | 4 3.0 | 4 3.6 | 3 3.6 | 2 4.1 |
| 5. ゴミ出し | 21 6.8 | 6 4.5 | 8 7.1 | 7 8.3 | 2 4.1 |
| 6. 外出同行(通院、買い物など) | 23 7.4 | 6 4.5 | 6 5.4 | 3 3.6 | 3 6.1 |
| 7. 移送サービス(介護・福祉タクシー等) | 22 7.1 | 14 10.4 | 25 22.3 | 14 16.7 | 18 36.7 |
| 8. 見守り、声かけ | 27 8.7 | 9 6.7 | 6 5.4 | 10 11.9 | 3 6.1 |
| 9. サロンなどの定期的な通いの場 | 8 2.6 | 4 3.0 | 1 0.9 | 3 3.6 | - - |
| 10. その他 | 8 2.6 | 3 2.2 | 6 5.4 | 6 7.1 | 2 4.1 |
| 11. 利用していない | 203 65.3 | 94 70.1 | 63 56.3 | 52 61.9 | 21 42.9 |
| 全体 | 311 100.0 | 134 100.0 | 112 100.0 | 84 100.0 | 49 100.0 |

要介護度別にみると、いずれの要介護度でも全体結果と同様に「利用していない」が最も高くなっていますが、『要介護1』と『要介護2』では「配食」が、『要介護3』以上では「移送サービス」が、それぞれ2番目に高くなっています。

(5) 今後の在宅生活の継続に必要と感じる支援・サービス(現在利用しているが、さらなる充実が必要と感じる支援・サービスを含む)について、ご回答ください。(当てはまるものすべてに○)【N=669】

在宅生活を続けるために必要だと感じる支援・サービスについては、「特になし」が37.4%で最も高くなっています。支援・サービスでは、「移送サービス」が31.7%で最も高く、次いで、「配食」(21.2%)、「外出同行」(20.8%)、「見守り、声かけ」(18.7%)が続いています。

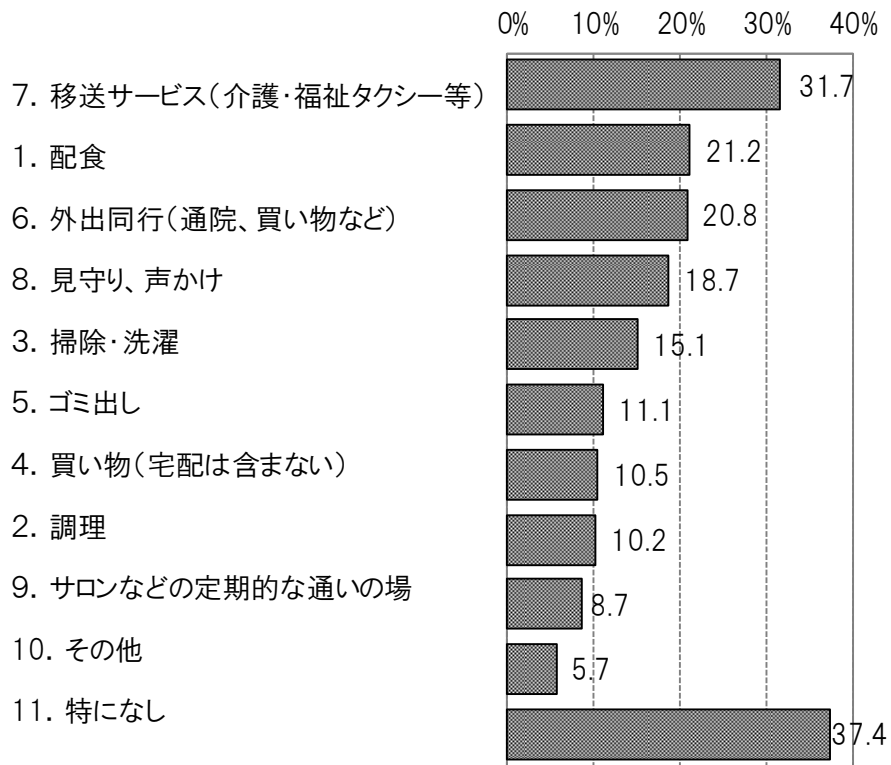

世帯類型別クロス

| 上段:度数 下段:% | 単身世帯 | 夫婦のみ世帯 | その他 |
|-----------------------|--------------|--------------|--------------|
| 1. 配食 | 49 28.5 | 32 18.7 | 55 18.8 |
| 2. 調理 | 24 14.0 | 21 12.3 | 19 6.5 |
| 3. 掃除・洗濯 | 47 27.3 | 27 15.8 | 22 7.5 |
| 4. 買い物(宅配は含まない) | 33 19.2 | 20 11.7 | 15 5.1 |
| 5. ゴミ出し | 37 21.5 | 21 12.3 | 13 4.5 |
| 6. 外出同行(通院、買い物など) | 47 27.3 | 39 22.8 | 46 15.8 |
| 7. 移送サービス(介護・福祉タクシー等) | 50 29.1 | 62 36.3 | 91 31.2 |
| 8. 見守り、声かけ | 55 32.0 | 25 14.6 | 39 13.4 |
| 9. サロンなどの定期的な通いの場 | 14 8.1 | 17 9.9 | 22 7.5 |
| 10. その他 | 9 5.2 | 9 5.3 | 19 6.5 |
| 11. 特になし | 47 27.3 | 60 35.1 | 128 43.8 |
| 全体 | 172 100.0 | 171 100.0 | 292 100.0 |

世帯類型別にみると、『単身世帯』では「見守り、声かけ」(32.0%)が、『夫婦のみ世帯』では「移送サービス」(36.3%)が、『その他』では「特になし」(43.8%)が、それぞれ最も高くなっています。

日常生活圏域別クロス

| 上段:度数 下段:% | 北地区 | 中地区 | 南地区 |
|-----------------------|--------------|--------------|--------------|
| 1. 配食 | 44 21.9 | 52 23.7 | 46 18.5 |
| 2. 調理 | 18 9.0 | 23 10.5 | 27 10.8 |
| 3. 掃除・洗濯 | 36 17.9 | 29 13.2 | 36 14.5 |
| 4. 買い物(宅配は含まない) | 27 13.4 | 21 9.6 | 22 8.8 |
| 5. ゴミ出し | 25 12.4 | 20 9.1 | 29 11.6 |
| 6. 外出同行(通院、買い物など) | 49 24.4 | 44 20.1 | 46 18.5 |
| 7. 移送サービス(介護・福祉タクシー等) | 69 34.3 | 63 28.8 | 80 32.1 |
| 8. 見守り、声かけ | 42 20.9 | 26 11.9 | 57 22.9 |
| 9. サロンなどの定期的な通いの場 | 16 8.0 | 21 9.6 | 21 8.4 |
| 10. その他 | 12 6.0 | 7 3.2 | 19 7.6 |
| 11. 特になし | 74 36.8 | 85 38.8 | 91 36.5 |
| 全体 | 201 100.0 | 219 100.0 | 249 100.0 |

日常生活圏域別にみると、いずれの日常生活圏域でも全体結果と同様に「特になし」が最も高く、支援・サービスとしては、「移送サービス」が高くなっています。

要介護度別クロス

| 上段:度数 下段:% | 要介護1 | 要介護2 | 要介護3 | 要介護4 | 要介護5 |
|-----------------------|--------------|--------------|--------------|-------------|-------------|
| 1. 配食 | 66 22.4 | 32 22.4 | 21 19.6 | 12 15.4 | 11 23.4 |
| 2. 調理 | 32 10.9 | 16 11.2 | 7 6.5 | 10 12.8 | 3 6.4 |
| 3. 掃除・洗濯 | 48 16.3 | 21 14.7 | 16 15.0 | 9 11.5 | 7 14.9 |
| 4. 買い物(宅配は含まない) | 36 12.2 | 13 9.1 | 12 11.2 | 5 6.4 | 4 8.5 |
| 5. ゴミ出し | 39 13.3 | 16 11.2 | 10 9.3 | 4 5.1 | 5 10.6 |
| 6. 外出同行(通院、買い物など) | 70 23.8 | 28 19.6 | 24 22.4 | 11 14.1 | 6 12.8 |
| 7. 移送サービス(介護・福祉タクシー等) | 85 28.9 | 45 31.5 | 42 39.3 | 26 33.3 | 14 29.8 |
| 8. 見守り、声かけ | 64 21.8 | 17 11.9 | 20 18.7 | 19 24.4 | 5 10.6 |
| 9. サロンなどの定期的な通いの場 | 30 10.2 | 12 8.4 | 7 6.5 | 8 10.3 | 1 2.1 |
| 10. その他 | 14 4.8 | 6 4.2 | 5 4.7 | 10 12.8 | 3 6.4 |
| 11. 特になし | 106 36.1 | 53 37.1 | 38 35.5 | 29 37.2 | 24 51.1 |
| 全体 | 294 100.0 | 143 100.0 | 107 100.0 | 78 100.0 | 47 100.0 |

要介護度別にみると、『要介護3』では「移送サービス」が39.3%で最も高くなっていますが、その他の要介護度ではいずれも全体結果と同様に「特になし」が最も高くなっています。

(6) ご本人は、現在、医師による訪問診療を利用していますか。(〇はひとつ)【N=780】

訪問診療を「利用している」は約 2 割 (20.4%)、「利用していない」は約 8 割 (79.6%)となっています。

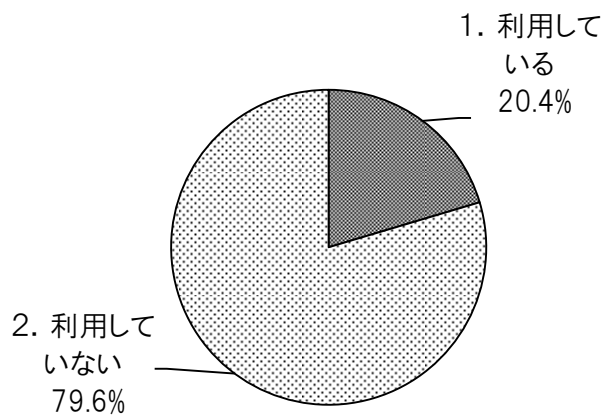

世帯類型別クロス

| 上段:度数 下段:% | 単身世帯 | 夫婦のみ世帯 | その他 |
|---------------|--------------|--------------|--------------|
| 1. 利用している | 55 26.8 | 34 16.8 | 61 18.5 |
| 2. 利用していない | 150 73.2 | 168 83.2 | 268 81.5 |
| 全体 | 205 100.0 | 202 100.0 | 329 100.0 |

世帯類型別にみると、『単身世帯』では「利用している」が 26.8%と、他の世帯類型に比べて高くなっています。

日常生活圏域別クロス

| 上段:度数 下段:% | 北地区 | 中地区 | 南地区 |
|---------------|--------------|--------------|--------------|
| 1. 利用している | 57 24.4 | 53 21.1 | 49 16.6 |
| 2. 利用していない | 177 75.6 | 198 78.9 | 246 83.4 |
| 全体 | 234 100.0 | 251 100.0 | 295 100.0 |

日常生活圏域別にみると、『北地区』では「利用している」が 24.4%と、他の圏域に比べて高くなっています。

要介護度別クロス

| 上段:度数 下段:% | 要介護1 | 要介護2 | 要介護3 | 要介護4 | 要介護5 |
|---------------|--------------|--------------|--------------|-------------|-------------|
| 1. 利用している | 47 13.6 | 23 14.1 | 27 21.4 | 33 35.5 | 29 55.8 |
| 2. 利用していない | 299 86.4 | 140 85.9 | 99 78.6 | 60 64.5 | 23 44.2 |
| 全体 | 346 100.0 | 163 100.0 | 126 100.0 | 93 100.0 | 52 100.0 |

要介護度別にみると、要介護度が重くなるに従い利用率も上がり、『要介護 5』では 55.8%に上っています。

問2 今後の介護について

(1) 現時点での、施設等への入所・入居の検討状況について、ご回答ください。(〇はひとつ)【N=739】

施設等への入所・入居の検討状況については、「入所・入居は検討していない」が過半数(56.7%)を占め、「入所・入居を検討している」は23.3%、「すでに入所・入居申し込みをしている」が20.0%となっています。

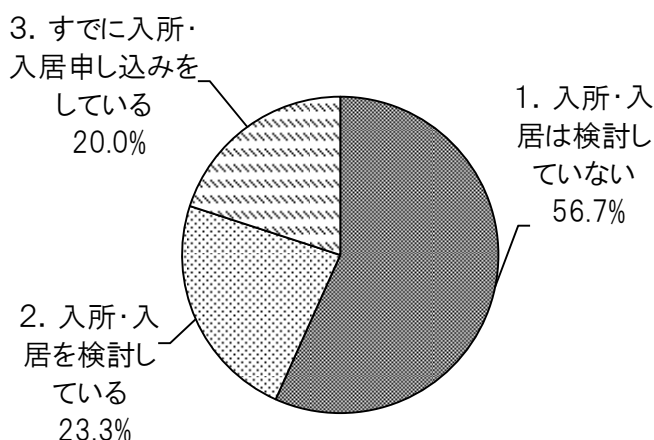

世帯類型別クロス

| 上段:度数 下段:% | 単身世帯 | 夫婦のみ世帯 | その他 |
|----------------------|--------------|--------------|--------------|
| 1. 入所・入居は検討していない | 90 46.9 | 113 60.4 | 190 59.9 |
| 2. 入所・入居を検討している | 44 22.9 | 47 25.1 | 71 22.4 |
| 3. すでに入所・入居申し込みをしている | 58 30.2 | 27 14.4 | 56 17.7 |
| 全体 | 192 100.0 | 187 100.0 | 317 100.0 |

世帯類型別にみると、『単身世帯』では「すでに入所・入居申し込みをしている」が30.2%と、他の世帯類型に比べてとくに高くなっています。

利用状況別クロス

| 上段:度数 下段:% | 利用した | 利用していない |
|----------------------|--------------|--------------|
| 1. 入所・入居は検討していない | 345 57.5 | 55 51.4 |
| 2. 入所・入居を検討している | 137 22.8 | 30 28.0 |
| 3. すでに入所・入居申し込みをしている | 118 19.7 | 22 20.6 |
| 全体 | 600 100.0 | 107 100.0 |

利用状況別にみると、「入所・入居を検討している」や「すでに入所・入居申し込みをしている」は、『利用した』よりも『利用していない』方が高めになっています。

日常生活圏域別クロス

| 上段:度数 下段:% | 北地区 | 中地区 | 南地区 |
|----------------------|--------------|--------------|--------------|
| 1. 入所・入居は検討していない | 132 58.7 | 129 54.2 | 158 57.2 |
| 2. 入所・入居を検討している | 50 22.2 | 55 23.1 | 67 24.3 |
| 3. すでに入所・入居申し込みをしている | 43 19.1 | 54 22.7 | 51 18.5 |
| 全体 | 225 100.0 | 238 100.0 | 276 100.0 |

日常生活圏域別にみると、『南地区』では「入所・入居を検討している」が、『中地区』では「すでに入所・入居申し込みをしている」が、それぞれ他の圏域に比べて若干高くなっています。

要介護度別クロス

| 上段:度数 下段:% | 要介護1 | 要介護2 | 要介護3 | 要介護4 | 要介護5 |
|----------------------|--------------|--------------|--------------|-------------|-------------|
| 1. 入所・入居は検討していない | 200 60.8 | 81 54.4 | 60 48.8 | 49 56.3 | 29 56.9 |
| 2. 入所・入居を検討している | 76 23.1 | 45 30.2 | 26 21.1 | 16 18.4 | 9 17.6 |
| 3. すでに入所・入居申し込みをしている | 53 16.1 | 23 15.4 | 37 30.1 | 22 25.3 | 13 25.5 |
| 全体 | 329 100.0 | 149 100.0 | 123 100.0 | 87 100.0 | 51 100.0 |

要介護度別にみると、『要介護2』では「入所・入居を検討している」(30.2%)が、『要介護3』では「すでに入所・入居申し込みをしている」(30.1%)が、それぞれ他の圏域に比べて高くなっています。

主な介護者別クロス

| 上段:度数 下段:% | 配偶者 | 子 | 子の配偶者 | 孫 | 兄弟・姉妹 | その他 |
|----------------------|--------------|--------------|-------------|------------|-------------|-------------|
| 1. 入所・入居は検討していない | 145 64.7 | 145 53.7 | 59 60.8 | 3 100.0 | 8 57.1 | 5 33.3 |
| 2. 入所・入居を検討している | 50 22.3 | 71 26.3 | 21 21.6 | - | 5 35.7 | 4 26.7 |
| 3. すでに入所・入居申し込みをしている | 29 12.9 | 54 20.0 | 17 17.5 | - | 1 7.1 | 6 40.0 |
| 全体 | 224 100.0 | 270 100.0 | 97 100.0 | 3 100.0 | 14 100.0 | 15 100.0 |

主な介護者別にみると、『孫』は「入所・入居は検討していない」が100%となっています。一方、『兄弟・姉妹』では「入所・入居を検討している」(35.7%)が、『その他』では「すでに入所・入居申し込みをしている」(40.0%)が、それぞれ他の介護者に比べて高くなっています。

(2) 現在のお住まいは次のどれですか。(〇はひとつ)【N=795】

現在の住まいについては、「持家(一戸建て)」が約 8 割(81.8%)を占めており、「サービス付き高齢者向け住宅」(3.9%)や「持家(集合住宅)」(2.4%)などはいずれも僅かとなっています。

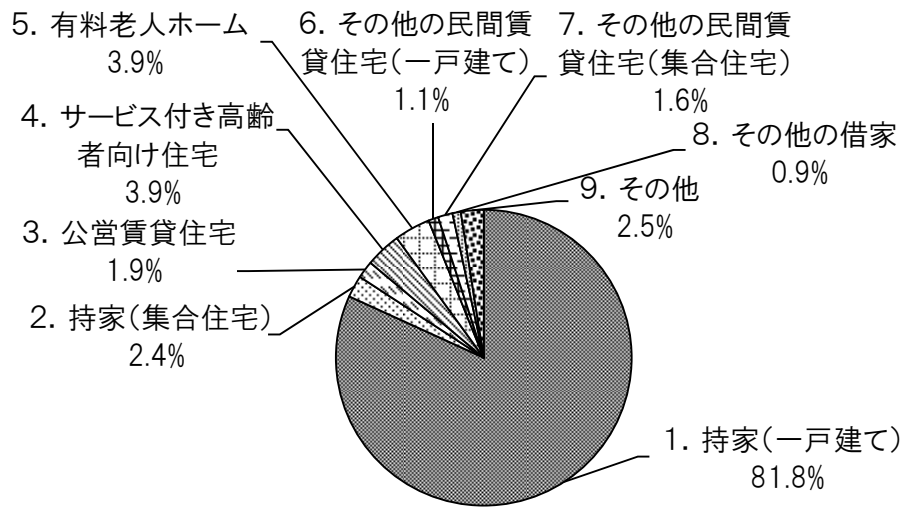

(3) ご本人は、今後、どのように介護してほしいとお考えですか。(〇はひとつ)【N=724】

今後の介護スタイルについては、「ホームヘルプやデイサービスなどの在宅サービスを受けて、在宅で生活したい」が約5割(51.1%)を占めています。一方、「介護保険制度を利用せず、家族に介護してもらいたい」は7.7%となっています。

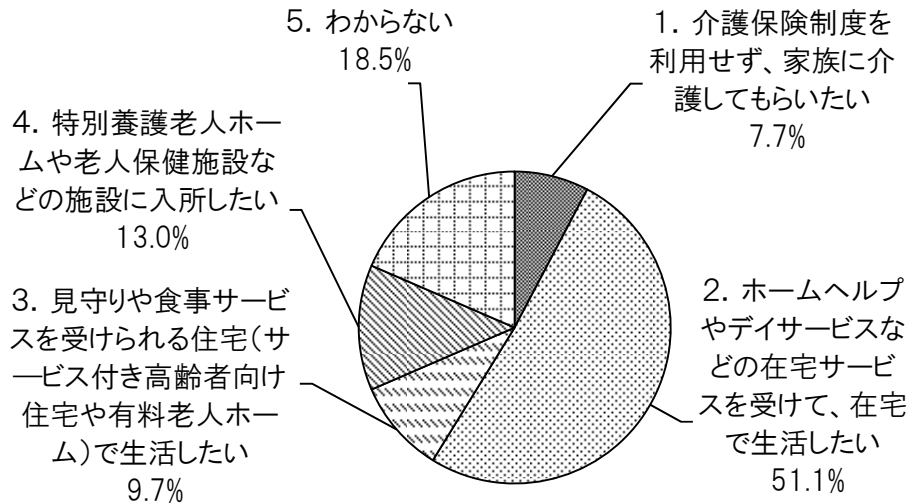

世帯類型別クロス

| 上段:度数 下段:% | 単身世帯 | 夫婦のみ世帯 | その他 |
|--|--------------|--------------|--------------|
| 1. 介護保険制度を利用せず、家族に介護してもらいたい | 7 3.6 | 15 8.4 | 25 8.1 |
| 2. ホームヘルプやデイサービスなどの在宅サービスを受けて、在宅で生活したい | 90 46.2 | 97 54.5 | 163 52.9 |
| 3. 見守りや食事サービスを受けられる住宅(サービス付き高齢者向け住宅や有料老人ホーム)で生活したい | 36 18.5 | 9 5.1 | 20 6.5 |
| 4. 特別養護老人ホームや老人保健施設などの施設に入所したい | 31 15.9 | 20 11.2 | 39 12.7 |
| 5. わからない | 31 15.9 | 37 20.8 | 61 19.8 |
| 全体 | 195 100.0 | 178 100.0 | 308 100.0 |

世帯類型別にみると、いずれの世帯類型でも全体結果と同様に「ホームヘルプやデイサービスなどの在宅サービスを受けて、在宅で生活したい」が最も高くなっています。一方、『単身世帯』では「見守りや食事サービスを受けられる住宅(サービス付き高齢者向け住宅や有料老人ホーム)で生活したい」が約2割(18.5%)あり、他の世帯類型に比べて高くなっています。

日常生活圏域別クロス

| 上段:度数 下段:% | 北地区 | 中地区 | 南地区 |
|--|--------------|--------------|--------------|
| 1. 介護保険制度を利用せず、家族に介護してもらいたい | 18 8.4 | 13 5.6 | 25 9.0 |
| 2. ホームヘルプやデイサービスなどの在宅サービスを受けて、在宅で生活したい | 106 49.5 | 121 51.9 | 143 51.6 |
| 3. 見守りや食事サービスを受けられる住宅(サービス付き高齢者向け住宅や有料老人ホーム)で生活したい | 17 7.9 | 23 9.9 | 30 10.8 |
| 4. 特別養護老人ホームや老人保健施設などの施設に入所したい | 26 12.1 | 35 15.0 | 33 11.9 |
| 5. わからない | 47 22.0 | 41 17.6 | 46 16.6 |
| 全体 | 214 100.0 | 233 100.0 | 277 100.0 |

日常生活圏域別にみると、いずれの圏域でも全体結果と同様に「ホームヘルプやデイサービスなどの在宅サービスを受けて、在宅で生活したい」が最も高くなっています。一方、『中地区』では「特別養護老人ホームや老人保健施設などの施設に入所したい」が15.0%あり、他の圏域に比べて若干高くなっています。

要介護度別クロス

| 上段:度数 下段:% | 要介護1 | 要介護2 | 要介護3 | 要介護4 | 要介護5 |
|--|--------------|--------------|--------------|-------------|-------------|
| 1. 介護保険制度を利用せず、家族に介護してもらいたい | 30 9.3 | 15 9.7 | 5 4.2 | 4 5.0 | 2 4.2 |
| 2. ホームヘルプやデイサービスなどの在宅サービスを受けて、在宅で生活したい | 167 51.9 | 82 52.9 | 59 49.6 | 38 47.5 | 24 50.0 |
| 3. 見守りや食事サービスを受けられる住宅(サービス付き高齢者向け住宅や有料老人ホーム)で生活したい | 38 11.8 | 11 7.1 | 9 7.6 | 9 11.3 | 3 6.3 |
| 4. 特別養護老人ホームや老人保健施設などの施設に入所したい | 29 9.0 | 18 11.6 | 32 26.9 | 11 13.8 | 4 8.3 |
| 5. わからない | 58 18.0 | 29 18.7 | 14 11.8 | 18 22.5 | 15 31.3 |
| 全体 | 322 100.0 | 155 100.0 | 119 100.0 | 80 100.0 | 48 100.0 |

要介護度別にみると、いずれの要介護度でも全体結果と同様に「ホームヘルプやデイサービスなどの在宅サービスを受けて、在宅で生活したい」が最も高くなっています。一方、『要介護3』では「特別養護老人ホームや老人保健施設などの施設に入所したい」が26.9%あり、他の要介護度に比べてとくに高くなっています。

【(3)で「3. 見守りや食事サービスを受けられる住宅(サービス付き高齢者向け住宅や有料老人ホーム)で生活したい」を選んだ人に伺います。】

(3)-① その理由は何ですか。(当てはまるものすべてに○)【N=70】

見守りや食事サービスを受けられる住宅で生活したい理由は、「病気など、いざという時に安心だから」が81.4%で最も高く、次いで、「ある程度、介護やサービスを受けたいから」が74.3%で続いています。

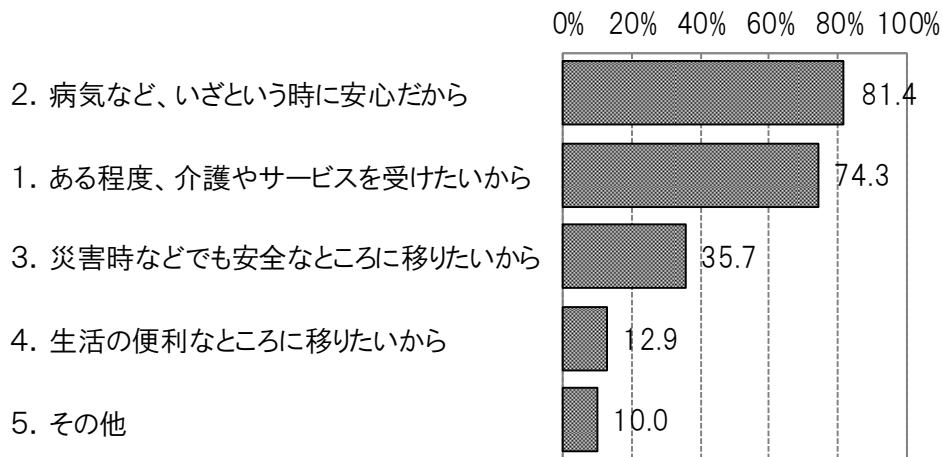

問3 ご家族などからの介護について

(1) ご家族やご親族の方からの介護は、週にどのくらいありますか(同居していない子どもや親族等からの介護を含む)。(〇はひとつ)【N=663】

家族や親族からの介護については、「ほぼ毎日ある」が約6割(62.1%)を占めています。また、「週に1～2日ある」は10.0%、「週に3～4日ある」は8.1%、「家族・親族の介護はあるが、週に1日より少ない」は7.8%となっています。一方、「ない」は11.9%となっています。

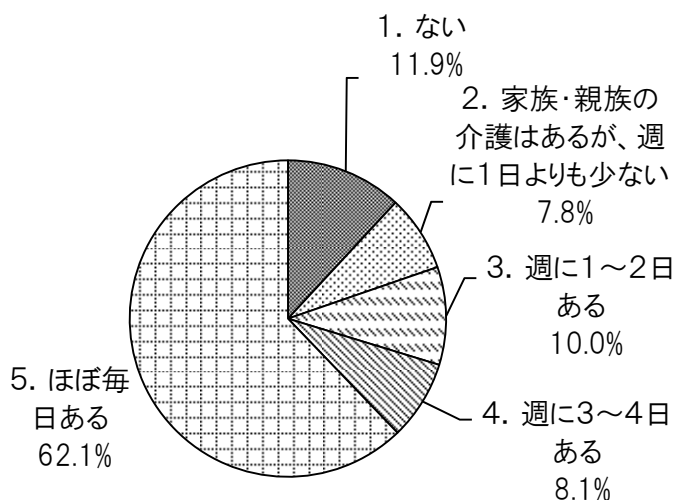

世帯類型別クロス

| 上段:度数 下段:% | 単身世帯 | 夫婦のみ世帯 | その他 |
|---------------------------|--------------|--------------|--------------|
| 1. ない | 43 23.9 | 10 6.3 | 19 6.5 |
| 2. 家族・親族の介護はあるが、週に1日より少ない | 20 11.1 | 13 8.2 | 18 6.1 |
| 3. 週に1～2日ある | 36 20.0 | 15 9.4 | 13 4.4 |
| 4. 週に3～4日ある | 13 7.2 | 16 10.1 | 24 8.2 |
| 5. ほぼ毎日ある | 68 37.8 | 105 66.0 | 220 74.8 |
| 全体 | 180 100.0 | 159 100.0 | 294 100.0 |

世帯類型別にみると、『その他』では「ほぼ毎日ある」が74.8%と高くなっています。一方、『単身世帯』は「ない」が23.9%と、他の世帯類型に比べてとくに高くなっています。

要介護度別クロス

| 上段:度数 下段:% | 要介護1 | 要介護2 | 要介護3 | 要介護4 | 要介護5 |
|----------------------------|--------------|--------------|--------------|-------------|-------------|
| 1. ない | 32 11.0 | 15 10.6 | 16 14.2 | 10 13.9 | 6 13.6 |
| 2. 家族・親族の介護はあるが、週に1日よりも少ない | 28 9.6 | 12 8.5 | 6 5.3 | 5 6.9 | 1 2.3 |
| 3. 週に1～2日ある | 41 14.0 | 11 7.7 | 8 7.1 | 4 5.6 | 2 4.5 |
| 4. 週に3～4日ある | 22 7.5 | 8 5.6 | 12 10.6 | 10 13.9 | 2 4.5 |
| 5. ほぼ毎日ある | 169 57.9 | 96 67.6 | 71 62.8 | 43 59.7 | 33 75.0 |
| 全体 | 292 100.0 | 142 100.0 | 113 100.0 | 72 100.0 | 44 100.0 |

要介護度別にみると、いずれの要介護度でも全体結果と同様に「ほぼ毎日ある」が最も高くなっています。一方、「要支援1」では「週に1～2日ある」が14.0%あり、他の要介護度に比べて高くなっています。また、『要介護3』や『要介護4』、『要介護5』などでは「ない」がそれぞれ14.2%、13.9%、13.6%あり、要介護度が重いにもかかわらず全体結果を上回っています。

問4 主な介護者の方について【介護者への質問】

(1) 主な介護者の方は、どなたですか。ご本人からみた続柄でお答えください。(〇はひとつ)【N=687】

主な介護者は「子」が41.9%で最も高く、次いで、「配偶者」(37.7%)、「子の配偶者」(14.8%)と続いています。

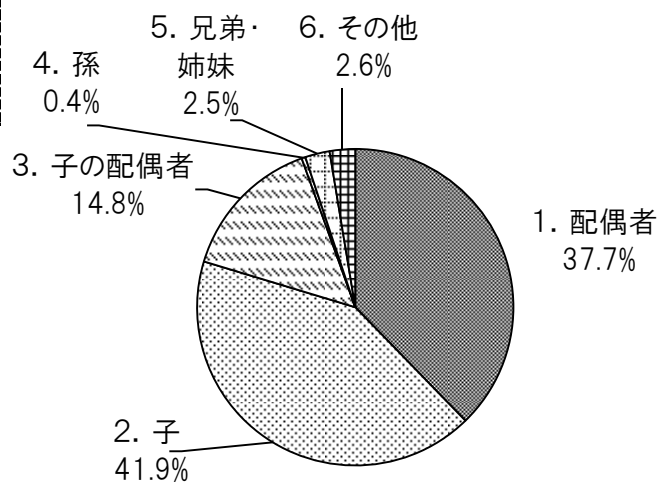

(2) 主な介護者の方の性別について、ご回答ください。(〇はひとつ)【N=705】

主な介護者の性別は「女性」が約7割(70.4%)を占め、「男性」が約3割(29.6%)となっています。

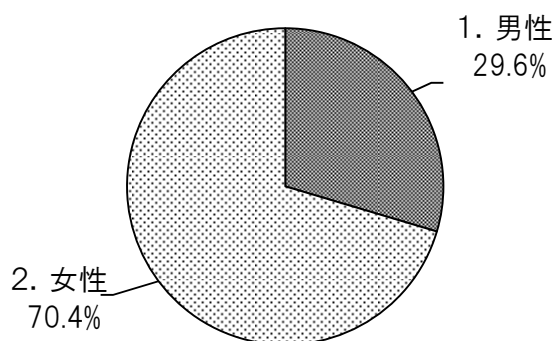

(3) 主な介護者の方の年齢について、ご回答ください。(〇はひとつ)【N=704】

主な介護者の年齢は、「60代」が約3割(32.7%)を占め、以下、「50代」(22.4%)、「70代」(22.0%)、「80歳以上」(15.9%)と続いています。60歳以上の介護者が約7割を占めています。

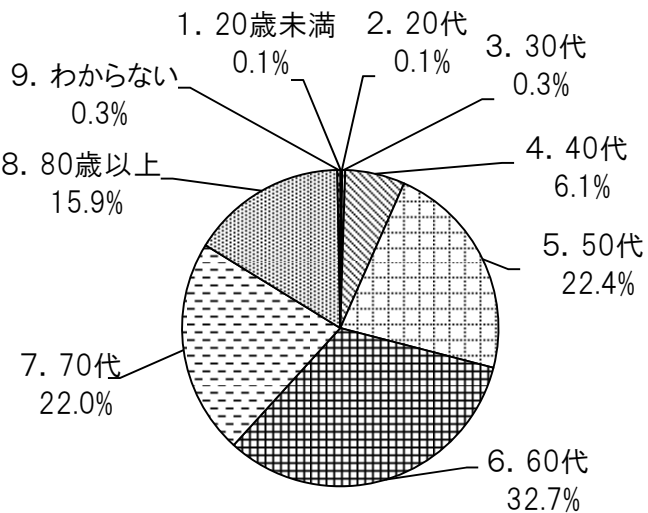

性・年齢別クロス

| 上段:度数 下段:% | 65~74歳 | | | 75~84歳 | | | 85歳以上 | | |
|---------------|--------|-------|-------|--------|-------|-------|-------|-------|-------|
| | 男 | 女 | 小計 | 男 | 女 | 小計 | 男 | 女 | 小計 |
| 1. 20歳未満 | - | - | - | - | - | - | - | 1 | 1 |
| | - | - | - | - | - | - | - | 0.4 | 0.3 |
| 2. 20代 | - | 1 | 1 | - | - | - | - | - | - |
| | - | 3.1 | 1.0 | - | - | - | - | - | - |
| 3. 30代 | - | - | - | 1 | - | 1 | - | 1 | 1 |
| | - | - | - | 0.9 | - | 0.4 | - | 0.4 | 0.3 |
| 4. 40代 | 3 | 8 | 11 | 4 | 19 | 23 | 2 | 7 | 9 |
| | 4.5 | 25.0 | 11.2 | 3.5 | 13.4 | 9.0 | 2.4 | 2.6 | 2.6 |
| 5. 50代 | - | 3 | 3 | 11 | 59 | 70 | 25 | 60 | 85 |
| | - | 9.4 | 3.1 | 9.7 | 41.5 | 27.5 | 30.1 | 22.4 | 24.2 |
| 6. 60代 | 40 | 4 | 44 | 5 | 9 | 14 | 15 | 157 | 172 |
| | 60.6 | 12.5 | 44.9 | 4.4 | 6.3 | 5.5 | 18.1 | 58.6 | 49.0 |
| 7. 70代 | 21 | 15 | 36 | 74 | 18 | 92 | 4 | 23 | 27 |
| | 31.8 | 46.9 | 36.7 | 65.5 | 12.7 | 36.1 | 4.8 | 8.6 | 7.7 |
| 8. 80歳以上 | 1 | 1 | 2 | 18 | 36 | 54 | 37 | 19 | 56 |
| | 1.5 | 3.1 | 2.0 | 15.9 | 25.4 | 21.2 | 44.6 | 7.1 | 16.0 |
| 9. わからない | 1 | - | 1 | - | 1 | 1 | - | - | - |
| | 1.5 | - | 1.0 | - | 0.7 | 0.4 | - | - | - |
| 全体 | 66 | 32 | 98 | 113 | 142 | 255 | 83 | 268 | 351 |
| | 100.0 | 100.0 | 100.0 | 100.0 | 100.0 | 100.0 | 100.0 | 100.0 | 100.0 |

性・年齢別で見ると、『65~74歳男』と『85歳以上女』は「60代」が、『65~74歳女』と『75~84歳男』は「70代」が、『75~84歳女』は「50代」が、『85歳以上男』は「80歳以上」が、それぞれ最も高くなっており、高齢者が高齢者を介護している様子がうかがえます。

(4) 現在、主な介護者の方が行っている介護等について、ご回答ください。(当てはまるものすべてに○)
【N=706】

主な介護者が行っている介護等は、「その他の家事(掃除、洗濯、買い物等)」が80.3%で最も高く、次いで、「金銭管理や生活面に必要な諸手続き」(79.7%)、「食事の準備(調理等)」(74.4%)と続き、上位3位は生活援助が占めています。以下、「外出の付き添い、送迎等」(69.3%)、「服薬」(58.9%)、「衣服の着脱」(49.7%)と、身体介護が続いています。

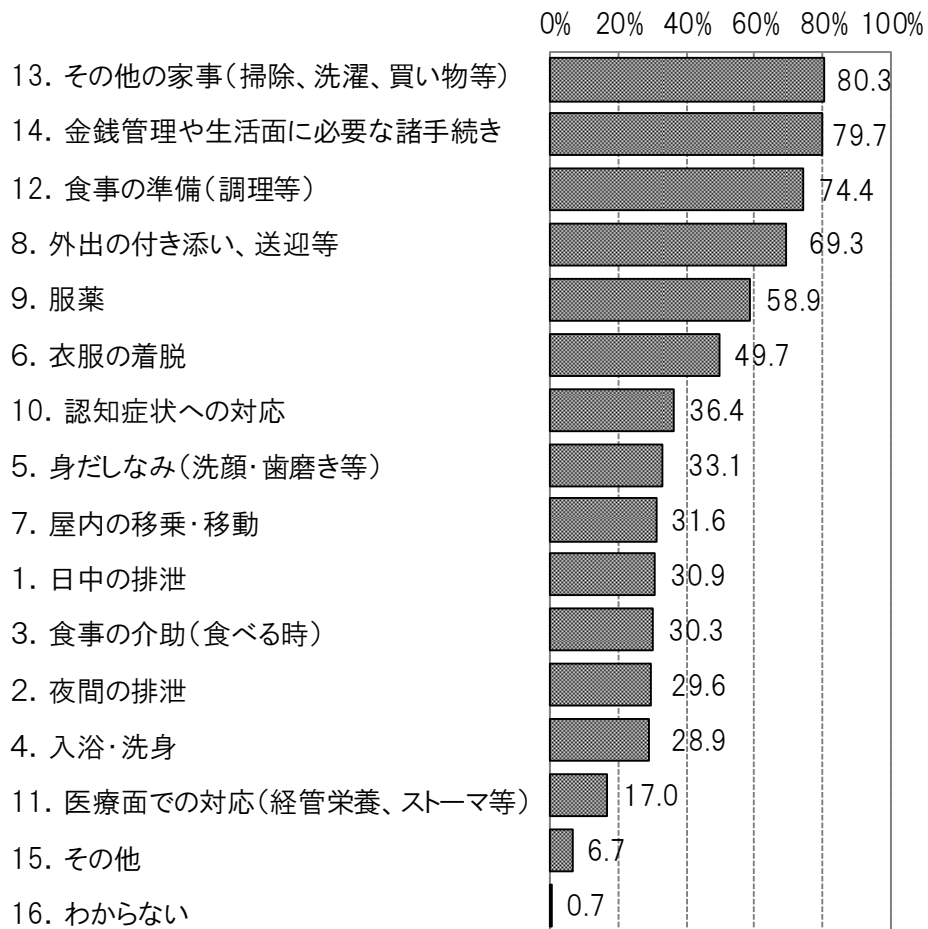

世帯類型別クロス

| 上段:度数 下段:% | 単身世帯 | 夫婦のみ世帯 | その他 |
|------------------------|--------------|--------------|--------------|
| 1. 日中の排泄 | 31 19.7 | 69 35.6 | 114 36.1 |
| 2. 夜間の排泄 | 26 16.6 | 71 36.6 | 107 33.9 |
| 3. 食事の介助(食べる時) | 34 21.7 | 69 35.6 | 105 33.2 |
| 4. 入浴・洗身 | 26 16.6 | 84 43.3 | 79 25.0 |
| 5. 身だしなみ(洗顔・歯磨き等) | 31 19.7 | 79 40.7 | 116 36.7 |
| 6. 衣服の着脱 | 45 28.7 | 122 62.9 | 170 53.8 |
| 7. 屋内の移乗・移動 | 40 25.5 | 64 33.0 | 110 34.8 |
| 8. 外出の付き添い、送迎等 | 100 63.7 | 132 68.0 | 235 74.4 |
| 9. 服薬 | 75 47.8 | 119 61.3 | 209 66.1 |
| 10. 認知症状への対応 | 50 31.8 | 77 39.7 | 119 37.7 |
| 11. 医療面での対応(経管栄養、スーパ等) | 24 15.3 | 30 15.5 | 60 19.0 |
| 12. 食事の準備(調理等) | 79 50.3 | 155 79.9 | 262 82.9 |
| 13. その他の家事(掃除、洗濯、買い物等) | 109 69.4 | 161 83.0 | 273 86.4 |
| 14. 金銭管理や生活面に必要な諸手続き | 121 77.1 | 157 80.9 | 261 82.6 |
| 15. その他 | 12 7.6 | 15 7.7 | 16 5.1 |
| 16. わからない | 2 1.3 | 1 0.5 | 1 0.3 |
| 全体 | 157 100.0 | 194 100.0 | 316 100.0 |

世帯類型別にみると、『夫婦のみ世帯』と『その他』では「その他の家事」や「食事の準備」が8割前後と高いのに対し、『単身世帯』では「その他の家事」は69.4%、「食事の準備」は50.3%と低くなっています。一方、全体結果で2番目に高い「金銭管理や生活面に必要な諸手続き」については、世帯類型による差はなく、いずれの世帯類型でも8割前後を占めています。また、『夫婦のみ世帯』では「入浴・洗身」と「衣服の着脱」がそれぞれ43.3%、62.9%あり、他の世帯類型に比べて高くなっています。

要介護度別クロス

| 上段:度数 下段:% | 要介護1 | 要介護2 | 要介護3 | 要介護4 | 要介護5 |
|------------------------|--------------|--------------|--------------|-------------|-------------|
| 1. 日中の排泄 | 24 7.6 | 44 28.8 | 66 59.5 | 50 62.5 | 34 73.9 |
| 2. 夜間の排泄 | 33 10.4 | 40 26.1 | 58 52.3 | 46 57.5 | 32 69.6 |
| 3. 食事の介助(食べる時) | 47 14.9 | 44 28.8 | 47 42.3 | 41 51.3 | 35 76.1 |
| 4. 入浴・洗身 | 84 26.6 | 55 35.9 | 41 36.9 | 15 18.8 | 9 19.6 |
| 5. 身だしなみ(洗顔・歯磨き等) | 57 18.0 | 51 33.3 | 55 49.5 | 44 55.0 | 27 58.7 |
| 6. 衣服の着脱 | 104 32.9 | 80 52.3 | 77 69.4 | 57 71.3 | 33 71.7 |
| 7. 屋内の移乗・移動 | 43 13.6 | 52 34.0 | 57 51.4 | 43 53.8 | 28 60.9 |
| 8. 外出の付き添い、送迎等 | 228 72.2 | 113 73.9 | 78 70.3 | 50 62.5 | 20 43.5 |
| 9. 服薬 | 158 50.0 | 84 54.9 | 78 70.3 | 61 76.3 | 35 76.1 |
| 10. 認知症状への対応 | 106 33.5 | 54 35.3 | 48 43.2 | 32 40.0 | 17 37.0 |
| 11. 医療面での対応(経管栄養、スーマ等) | 41 13.0 | 26 17.0 | 22 19.8 | 16 20.0 | 15 32.6 |
| 12. 食事の準備(調理等) | 224 70.9 | 126 82.4 | 88 79.3 | 55 68.8 | 32 69.6 |
| 13. その他の家事(掃除、洗濯、買い物等) | 248 78.5 | 129 84.3 | 96 86.5 | 60 75.0 | 34 73.9 |
| 14. 金銭管理や生活面に必要な諸手続き | 245 77.5 | 129 84.3 | 89 80.2 | 63 78.8 | 37 80.4 |
| 15. その他 | 18 5.7 | 7 4.6 | 6 5.4 | 8 10.0 | 8 17.4 |
| 16. わからない | 3 0.9 | 1 0.7 | 1 0.9 | - - | - - |
| 全体 | 316 100.0 | 153 100.0 | 111 100.0 | 80 100.0 | 46 100.0 |

要介護度別にみると、『要介護1』と『要介護3』では「その他の家事」が、『要介護4』と『要介護5』では「金銭管理や生活面に必要な諸手続き」が、『要介護2』では「その他の家事」と「金銭管理や生活面に必要な諸手続き」が同率で、それぞれ最も高くなっています。また、「日中の排泄」や「夜間の排泄」、「食事の介助」、「身だしなみ」、「衣服の着脱」などの身体介護については、要介護度が重くなるに従い割合も高くなっています。

(5) 現在の生活を継続していくにあたって、主な介護者の方が不安に感じる介護等について、ご回答ください(現状で行っているか否かは問いません)。(〇は3つまで)【N=547】

主な介護者が不安に感じる介護等は、「認知症状への対応」が 35.3%で最も高く、次いで、「夜間の排泄」(35.1%)、「日中の排泄」(22.7%)と続き、上位 3 位は身体介護が占めています。

一方、「不安に感じていることは、特にない」は僅かですが 10.6%あります。

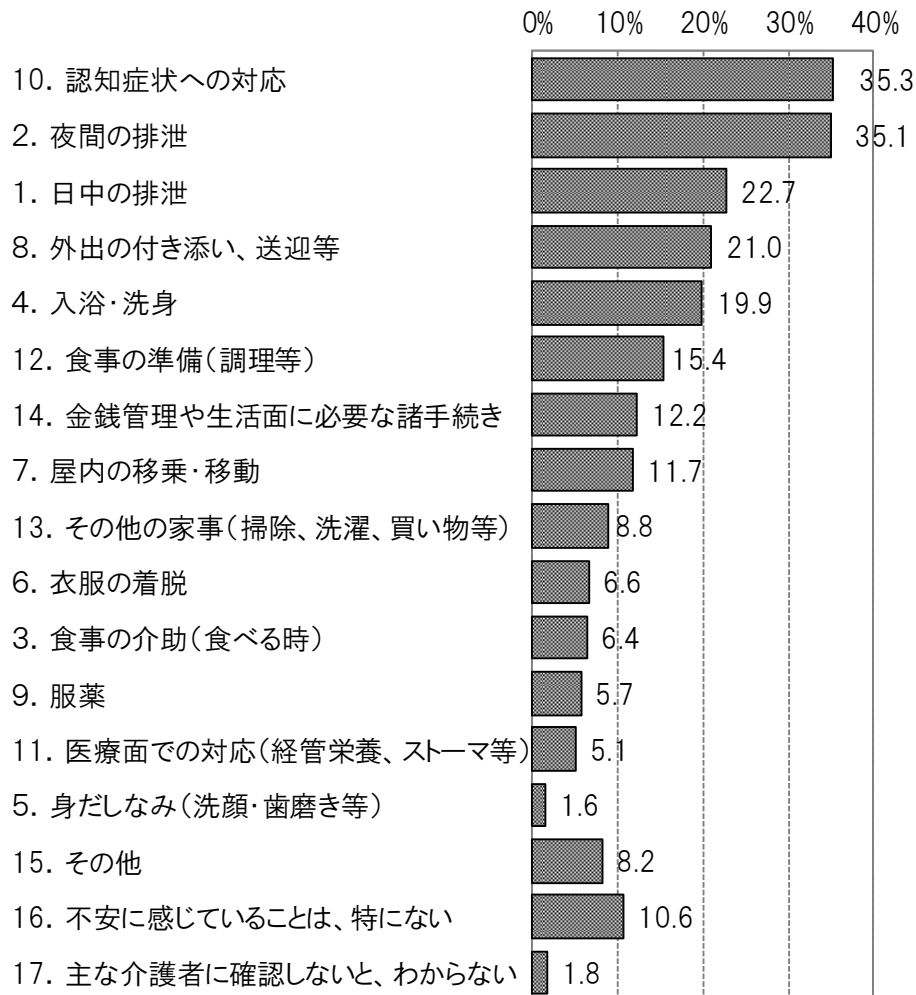

世帯類型別クロス

| 上段:度数 下段:% | 単身世帯 | 夫婦のみ世帯 | その他 |
|------------------------|--------------|--------------|--------------|
| 1. 日中の排泄 | 24 19.0 | 23 16.8 | 72 29.0 |
| 2. 夜間の排泄 | 39 31.0 | 43 31.4 | 102 41.1 |
| 3. 食事の介助(食べる時) | 10 7.9 | 7 5.1 | 15 6.0 |
| 4. 入浴・洗身 | 15 11.9 | 40 29.2 | 46 18.5 |
| 5. 身だしなみ(洗顔・歯磨き等) | 1 0.8 | 4 2.9 | 4 1.6 |
| 6. 衣服の着脱 | 4 3.2 | 16 11.7 | 13 5.2 |
| 7. 屋内の移乗・移動 | 11 8.7 | 11 8.0 | 40 16.1 |
| 8. 外出の付き添い、送迎等 | 23 18.3 | 37 27.0 | 48 19.4 |
| 9. 服薬 | 6 4.8 | 12 8.8 | 12 4.8 |
| 10. 認知症状への対応 | 45 35.7 | 42 30.7 | 96 38.7 |
| 11. 医療面での対応(経管栄養、スーパ等) | 3 2.4 | 10 7.3 | 12 4.8 |
| 12. 食事の準備(調理等) | 17 13.5 | 25 18.2 | 35 14.1 |
| 13. その他の家事(掃除、洗濯、買い物等) | 14 11.1 | 12 8.8 | 19 7.7 |
| 14. 金銭管理や生活面に必要な諸手続き | 12 9.5 | 22 16.1 | 25 10.1 |
| 15. その他 | 10 7.9 | 16 11.7 | 16 6.5 |
| 16. 不安に感じていることは、特にない | 19 15.1 | 9 6.6 | 26 10.5 |
| 17. 主な介護者に確認しないと、わからない | 5 4.0 | 2 1.5 | 3 1.2 |
| 全体 | 126 100.0 | 137 100.0 | 248 100.0 |

世帯類型別にみると、『単身世帯』では「認知症状への対応」が、『夫婦のみ世帯』と『その他』では「夜間の排泄」が、それぞれ最も高くなっています。また、『夫婦のみ世帯』では「入浴・洗身」(29.2%)と「外出の付き添い、送迎等」(27.0%)が、『その他』では「日中の排泄」(29.0%)が、それぞれ他の世帯類型に比べてとくに高くなっています。

利用状況別クロス

| 上段:度数 下段:% | 利用した | 利用していない |
|-------------------------|--------------|-------------|
| 1. 日中の排泄 | 101 22.7 | 19 24.7 |
| 2. 夜間の排泄 | 164 36.9 | 22 28.6 |
| 3. 食事の介助(食べる時) | 28 6.3 | 5 6.5 |
| 4. 入浴・洗身 | 80 18.0 | 23 29.9 |
| 5. 身だしなみ(洗顔・歯磨き等) | 7 1.6 | 1 1.3 |
| 6. 衣服の着脱 | 25 5.6 | 9 11.7 |
| 7. 屋内の移乗・移動 | 52 11.7 | 8 10.4 |
| 8. 外出の付き添い、送迎等 | 86 19.4 | 23 29.9 |
| 9. 服薬 | 25 5.6 | 5 6.5 |
| 10. 認知症状への対応 | 172 38.7 | 13 16.9 |
| 11. 医療面での対応(経管栄養、ストーマ等) | 25 5.6 | 3 3.9 |
| 12. 食事の準備(調理等) | 69 15.5 | 12 15.6 |
| 13. その他の家事(掃除、洗濯、買い物等) | 41 9.2 | 4 5.2 |
| 14. 金銭管理や生活面に必要な諸手続き | 55 12.4 | 8 10.4 |
| 15. その他 | 36 8.1 | 7 9.1 |
| 16. 不安に感じていることは、特にない | 49 11.0 | 6 7.8 |
| 17. 主な介護者に確認しないと、わからない | 6 1.4 | 3 3.9 |
| 全体 | 444 100.0 | 77 100.0 |

利用状況別にみると、『利用した』では「認知症状への対応」が、『利用していない』では「入浴・洗身」と「外出の付き添い、送迎等」が同率で、それぞれ最も高くなっています。

日常生活圏域別クロス

| 上段:度数 下段:% | 北地区 | 中地区 | 南地区 |
|------------------------|--------------|--------------|--------------|
| 1. 日中の排泄 | 39 24.1 | 39 21.9 | 46 22.2 |
| 2. 夜間の排泄 | 59 36.4 | 60 33.7 | 73 35.3 |
| 3. 食事の介助(食べる時) | 7 4.3 | 10 5.6 | 18 8.7 |
| 4. 入浴・洗身 | 28 17.3 | 34 19.1 | 47 22.7 |
| 5. 身だしなみ(洗顔・歯磨き等) | 5 3.1 | 2 1.1 | 2 1.0 |
| 6. 衣服の着脱 | 11 6.8 | 9 5.1 | 16 7.7 |
| 7. 屋内の移乗・移動 | 24 14.8 | 18 10.1 | 22 10.6 |
| 8. 外出の付き添い、送迎等 | 41 25.3 | 32 18.0 | 42 20.3 |
| 9. 服薬 | 12 7.4 | 5 2.8 | 14 6.8 |
| 10. 認知症状への対応 | 67 41.4 | 57 32.0 | 69 33.3 |
| 11. 医療面での対応(経管栄養、スーパ等) | 10 6.2 | 9 5.1 | 9 4.3 |
| 12. 食事の準備(調理等) | 20 12.3 | 29 16.3 | 35 16.9 |
| 13. その他の家事(掃除、洗濯、買い物等) | 15 9.3 | 18 10.1 | 15 7.2 |
| 14. 金銭管理や生活面に必要な諸手続き | 20 12.3 | 17 9.6 | 30 14.5 |
| 15. その他 | 11 6.8 | 22 12.4 | 12 5.8 |
| 16. 不安に感じていることは、特にない | 15 9.3 | 19 10.7 | 24 11.6 |
| 17. 主な介護者に確認しないと、わからない | 3 1.9 | 3 1.7 | 4 1.9 |
| 全体 | 162 100.0 | 178 100.0 | 207 100.0 |

日常生活圏域別にみると、『北地区』では「認知症状への対応」が、『中地区』と『南地区』では「夜間の排泄」が、それぞれ最も高くなっています。

要介護度別クロス

| 上段:度数 下段:% | 要介護1 | 要介護2 | 要介護3 | 要介護4 | 要介護5 |
|------------------------|--------------|--------------|-------------|-------------|-------------|
| 1. 日中の排泄 | 49 20.2 | 28 24.8 | 25 28.1 | 14 21.5 | 8 21.6 |
| 2. 夜間の排泄 | 71 29.2 | 46 40.7 | 36 40.4 | 29 44.6 | 10 27.0 |
| 3. 食事の介助(食べる時) | 8 3.3 | 8 7.1 | 9 10.1 | 1 1.5 | 9 24.3 |
| 4. 入浴・洗身 | 54 22.2 | 29 25.7 | 14 15.7 | 9 13.8 | 3 8.1 |
| 5. 身だしなみ(洗顔・歯磨き等) | 2 0.8 | 3 2.7 | 1 1.1 | 2 3.1 | 1 2.7 |
| 6. 衣服の着脱 | 13 5.3 | 8 7.1 | 7 7.9 | 6 9.2 | 2 5.4 |
| 7. 屋内の移乗・移動 | 17 7.0 | 18 15.9 | 12 13.5 | 8 12.3 | 9 24.3 |
| 8. 外出の付き添い、送迎等 | 50 20.6 | 27 23.9 | 24 27.0 | 12 18.5 | 2 5.4 |
| 9. 服薬 | 18 7.4 | 7 6.2 | 3 3.4 | 2 3.1 | 1 2.7 |
| 10. 認知症状への対応 | 94 38.7 | 34 30.1 | 32 36.0 | 22 33.8 | 11 29.7 |
| 11. 医療面での対応(経管栄養、スーパ等) | 7 2.9 | 5 4.4 | 6 6.7 | 5 7.7 | 5 13.5 |
| 12. 食事の準備(調理等) | 44 18.1 | 19 16.8 | 10 11.2 | 9 13.8 | 2 5.4 |
| 13. その他の家事(掃除、洗濯、買い物等) | 24 9.9 | 11 9.7 | 6 6.7 | 6 9.2 | 1 2.7 |
| 14. 金銭管理や生活面に必要な諸手続き | 34 14.0 | 11 9.7 | 9 10.1 | 8 12.3 | 5 13.5 |
| 15. その他 | 16 6.6 | 7 6.2 | 10 11.2 | 7 10.8 | 5 13.5 |
| 16. 不安に感じていることは、特にない | 29 11.9 | 11 9.7 | 7 7.9 | 6 9.2 | 5 13.5 |
| 17. 主な介護者に確認しないと、わからない | 6 2.5 | 1 0.9 | 3 3.4 | - - | - - |
| 全体 | 243 100.0 | 113 100.0 | 89 100.0 | 65 100.0 | 37 100.0 |

要介護度別にみると、『要介護1』と『要介護5』では「認知症状への対応」が、それ以外の要介護度では「夜間の排泄」が、それぞれ最も高くなっています。

(6) 主な介護者の方が、介護を行う上で困っていることについて教えてください。(当てはまるものすべてに○)【N=672】

介護者の困りごとについては、「特にない」は15.3%にとどまり、約85%の人が何らかの悩みを抱えていることとなります。このうち多い回答としては「介護者が肉体的に疲れてしまう」(52.5%)、「介護者の代わりがない」(45.8%)、「介護者自身の時間がない」(33.5%)などとなり、家族介護の負担が大きいことがうかがえます。

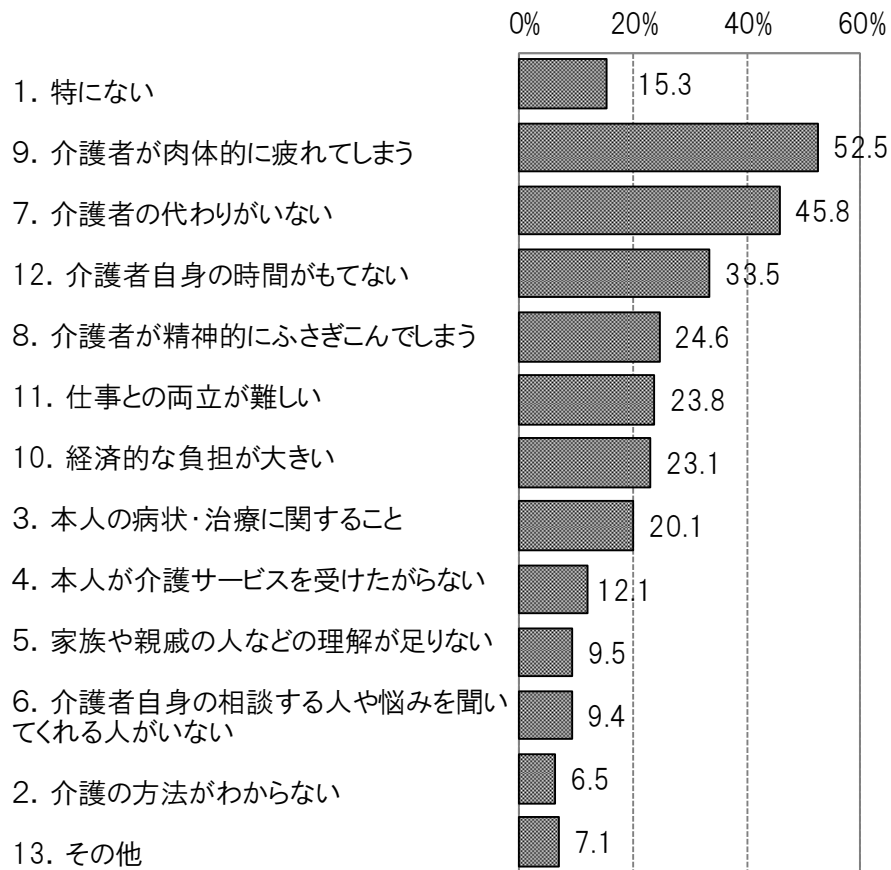

世帯類型別クロス

| 上段:度数 下段:% | 単身世帯 | 夫婦のみ世帯 | その他 |
|-----------------------------------|--------------|--------------|--------------|
| 1. 特になし | 25 17.9 | 31 16.3 | 39 12.9 |
| 2. 介護の方法がわからない | 8 5.7 | 11 5.8 | 23 7.6 |
| 3. 本人の病状・治療に関するこ と | 32 22.9 | 35 18.4 | 62 20.5 |
| 4. 本人が介護サービスを受け たがらない | 18 12.9 | 23 12.1 | 36 11.9 |
| 5. 家族や親戚の人などの理解 が足りない | 13 9.3 | 12 6.3 | 33 10.9 |
| 6. 介護者自身の相談する人や 悩みを聞いてくれる人がいない | 10 7.1 | 19 10.0 | 29 9.6 |
| 7. 介護者の代わりがない | 55 39.3 | 93 48.9 | 147 48.5 |
| 8. 介護者が精神的にふさぎこ んでしまう | 23 16.4 | 47 24.7 | 89 29.4 |
| 9. 介護者が肉体的に疲れてし まう | 55 39.3 | 123 64.7 | 162 53.5 |
| 10. 経済的な負担が大きい | 27 19.3 | 48 25.3 | 72 23.8 |
| 11. 仕事との両立が難しい | 50 35.7 | 12 6.3 | 87 28.7 |
| 12. 介護者自身の時間がもてな い | 45 32.1 | 53 27.9 | 117 38.6 |
| 13. その他 | 17 12.1 | 11 5.8 | 18 5.9 |
| 全体 | 140 100.0 | 190 100.0 | 303 100.0 |

世帯類型別にみると、『夫婦のみ世帯』と『その他』では「介護者が肉体的に疲れてしまう」が、『単身世帯』では「介護者の代わりがない」と「介護者が肉体的に疲れてしまう」が同率で、それぞれ最も高くなっています。一方、『単身世帯』では「仕事との両立が難しい」が35.7%あり、他の世帯類型に比べて高くなっています。

要介護度別クロス

| 上段:度数 下段:% | 要介護1 | 要介護2 | 要介護3 | 要介護4 | 要介護5 |
|-----------------------------------|--------------|--------------|--------------|-------------|-------------|
| 1. 特になし | 50 16.6 | 27 18.8 | 11 10.5 | 12 15.4 | 3 6.8 |
| 2. 介護の方法がわからない | 18 6.0 | 7 4.9 | 8 7.6 | 9 11.5 | 2 4.5 |
| 3. 本人の病状・治療に関するこ と | 54 17.9 | 29 20.1 | 21 20.0 | 22 28.2 | 9 20.5 |
| 4. 本人が介護サービスを受け たがらない | 40 13.3 | 18 12.5 | 15 14.3 | 5 6.4 | 3 6.8 |
| 5. 家族や親戚の人などの理解 が足りない | 28 9.3 | 14 9.7 | 14 13.3 | 5 6.4 | 3 6.8 |
| 6. 介護者自身の相談する人や 悩みを聞いてくれる人がいない | 28 9.3 | 15 10.4 | 13 12.4 | 5 6.4 | 2 4.5 |
| 7. 介護者の代わりがない | 112 37.2 | 70 48.6 | 58 55.2 | 41 52.6 | 27 61.4 |
| 8. 介護者が精神的にふさぎこ んでしまう | 70 23.3 | 29 20.1 | 31 29.5 | 21 26.9 | 14 31.8 |
| 9. 介護者が肉体的に疲れてし まう | 133 44.2 | 74 51.4 | 69 65.7 | 47 60.3 | 30 68.2 |
| 10. 経済的な負担が大きい | 55 18.3 | 25 17.4 | 31 29.5 | 28 35.9 | 16 36.4 |
| 11. 仕事との両立が難しい | 75 24.9 | 35 24.3 | 22 21.0 | 22 28.2 | 6 13.6 |
| 12. 介護者自身の時間がもてな い | 88 29.2 | 45 31.3 | 41 39.0 | 29 37.2 | 22 50.0 |
| 13. その他 | 25 8.3 | 7 4.9 | 7 6.7 | 5 6.4 | 4 9.1 |
| 全体 | 301 100.0 | 144 100.0 | 105 100.0 | 78 100.0 | 44 100.0 |

要介護度別にみると、いずれの要介護度でも全体結果と同様に「介護者が肉体的に疲れてしまう」が最も高く、次いで、「介護者の代わりがない」が続いています。一方、「経済的な負担が大きい」や「介護者自身の時間がもてない」などは、要介護度が重くなるに従い割合も高くなっています。

(7) 主な介護者の方は、介護者どうしが集まり、日頃、介護をしながら抱えている悩みを相談し合ったり、介護法の工夫を紹介し合ったり、情報交換する場があれば、参加したいと思いませんか。(〇はひとつ)

【N=672】

介護者どうしが集まれる場があれば「できれば参加したい」が28.3%で最も高く、「積極的に参加したい」(3.3%)を合わせると、約3割(31.6%)の人が参加の意志を持っています。一方、「あまり参加したくない」は17.6%、「参加したくない」は11.6%あります。また、「参加したくてもできない」人も14.6%あります。

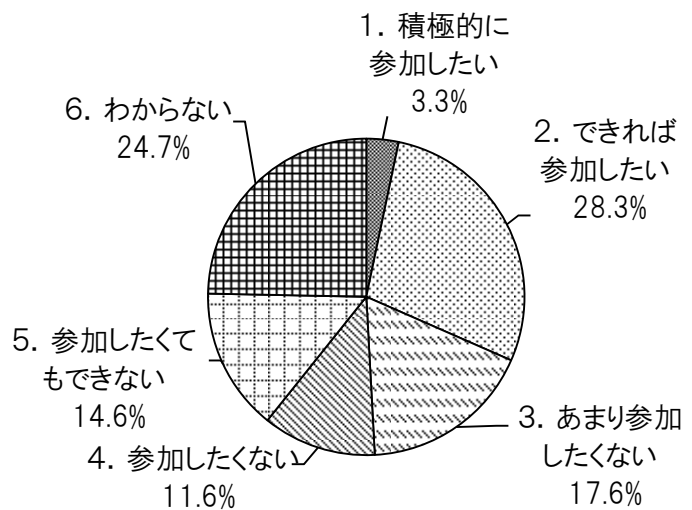

世帯類型別クロス

| 上段:度数 下段:% | 単身世帯 | 夫婦のみ世帯 | その他 |
|----------------|--------------|--------------|--------------|
| 1. 積極的に参加したい | 2 1.4 | 6 3.2 | 13 4.3 |
| 2. できれば参加したい | 31 20.9 | 58 31.2 | 91 30.3 |
| 3. あまり参加したくない | 32 21.6 | 35 18.8 | 44 14.7 |
| 4. 参加したくない | 25 16.9 | 15 8.1 | 35 11.7 |
| 5. 参加したくてもできない | 18 12.2 | 34 18.3 | 43 14.3 |
| 6. わからない | 40 27.0 | 38 20.4 | 74 24.7 |
| 全体 | 148 100.0 | 186 100.0 | 300 100.0 |

世帯類型別にみると、「積極的に参加したい」と「できれば参加したい」を合わせた『参加意思のある人』は『夫婦のみ世帯』と『その他』ではそれぞれ34.4%、34.6%あり、『参加意思のない人』を上回っていますが、『単身世帯』では『参加意思のない人』が上回っています。

一方、『夫婦のみ世帯』では「参加したくてもできない」が18.3%と、他の世帯類型に比べて若干高くなっています。

要介護度別クロス

| 上段:度数 下段:% | 要介護1 | 要介護2 | 要介護3 | 要介護4 | 要介護5 |
|----------------|--------------|--------------|--------------|-------------|-------------|
| 1. 積極的に参加したい | 10 3.3 | 5 3.5 | 5 4.6 | 2 2.6 | - - |
| 2. できれば参加したい | 96 31.9 | 32 22.4 | 24 22.0 | 27 35.5 | 11 25.6 |
| 3. あまり参加したくない | 55 18.3 | 25 17.5 | 21 19.3 | 12 15.8 | 5 11.6 |
| 4. 参加したくない | 25 8.3 | 21 14.7 | 16 14.7 | 11 14.5 | 5 11.6 |
| 5. 参加したくてもできない | 32 10.6 | 30 21.0 | 16 14.7 | 9 11.8 | 11 25.6 |
| 6. わからない | 83 27.6 | 30 21.0 | 27 24.8 | 15 19.7 | 11 25.6 |
| 全体 | 301 100.0 | 143 100.0 | 109 100.0 | 76 100.0 | 43 100.0 |

要介護度別にみると、『要介護1』と『要介護4』では『参加意思のある人』が『参加意思のない人』を上回っていますが、それ以外の要介護度では『参加意思のない人』が上回っています。一方、『要介護2』と『要介護5』では「参加したくてもできない」がそれぞれ21.0%、25.6%と、他の要介護度に比べて高くなっています。

(8) ご家族やご親族の中で、ご本人の介護を主な理由として、過去1年の間に仕事を辞めた方はいますか
(現在働いているかどうかや、現在の勤務形態は問いません)。(当てはまるものすべてに○)【N=528】

介護理由により仕事を辞めた経験については、「介護のための仕事を辞めた家族・親族はいない」が68.0%で最も高くなっています。「主な介護者が仕事を辞めた」は16.1%となっています。

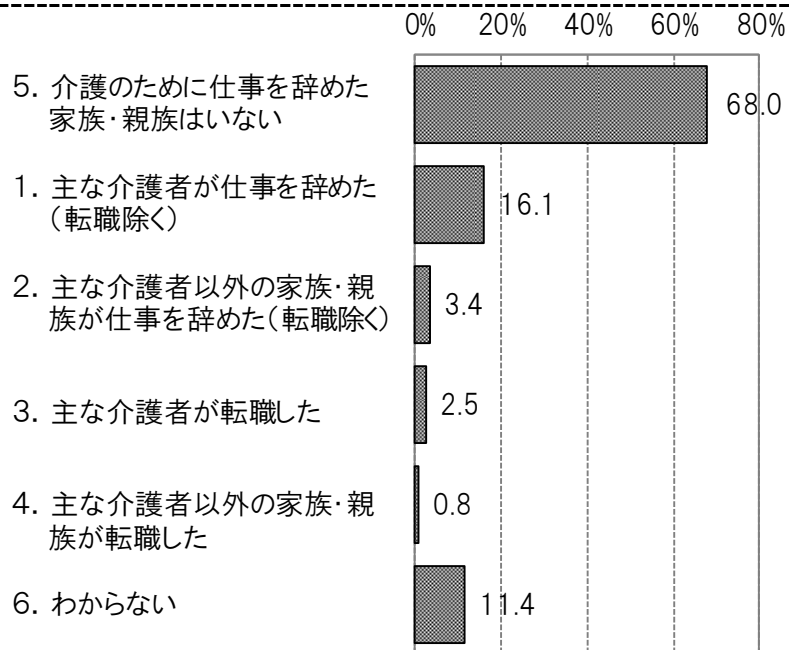

問5 主な介護者の方の就労について【介護者への質問】

(1) 主な介護者の方の現在の勤務形態について、ご回答ください。(〇はひとつ)【N=611】

主な介護者の勤務形態については、「働いていない」が約6割(60.6%)を占め、「パートタイムで働いている」が約2割(20.5%)、「フルタイムで働いている」が約2割(17.8%)となっています。

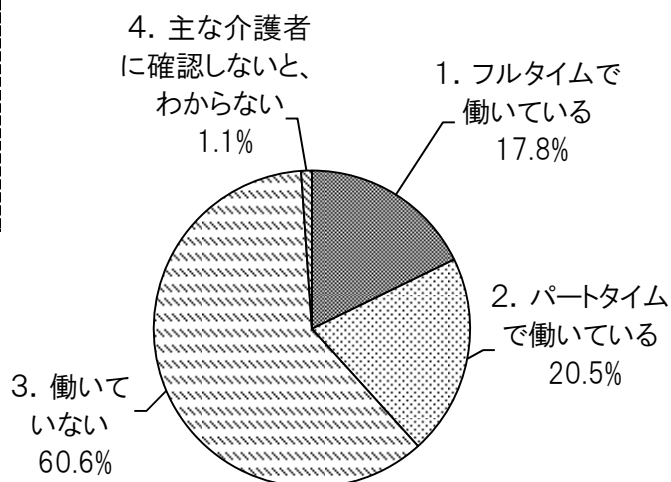

世帯類型別クロス

| 上段:度数 下段:% | 単身世帯 | 夫婦のみ世帯 | その他 |
|-----------------------|--------------|--------------|--------------|
| 1. フルタイムで働いている | 42 30.2 | 5 3.2 | 55 19.6 |
| 2. パートタイムで働いている | 37 26.6 | 13 8.4 | 64 22.9 |
| 3. 働いていない | 58 41.7 | 135 87.7 | 158 56.4 |
| 4. 主な介護者に確認しないと、わからない | 2 1.4 | 1 0.6 | 3 1.1 |
| 全体 | 139 100.0 | 154 100.0 | 280 100.0 |

世帯類型別にみると、『夫婦のみ世帯』では「働いていない」が87.7%と突出して高くなっています。一方、『単身世帯』では「フルタイムで働いている」が30.2%と、他の世帯類型に比べてとくに高くなっています。

【(1)で「1. フルタイムで働いている」「2. パートタイムで働いている」を選んだ人に伺います。

下の①②③すべてお答えください。】

(2)-① 主な介護者の方は、介護をするにあたって、何か働き方についての調整等をしていきますか。(当てはまるものすべてに○)【N=230】

働き方の調整等については、「特に行っていない」が37.8%で最も高くなっています。次いで、「介護のために、「労働時間を調整(残業免除、短時間勤務、遅出・早帰・中抜け等)」しながら、働いている」(36.5%)が僅差で続いています。

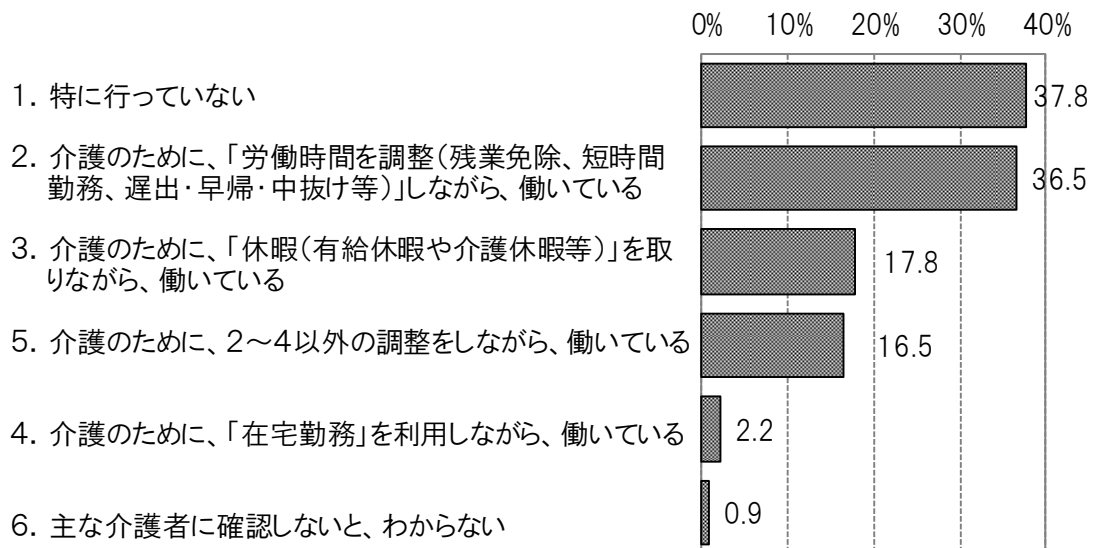

要介護度別クロス

| 上段:度数 下段:% | 要介護1 | 要介護2 | 要介護3 | 要介護4 | 要介護5 |
|--|--------------|-------------|-------------|-------------|-------------|
| 1. 特に行っていない | 49 41.9 | 17 37.0 | 10 33.3 | 9 36.0 | 2 16.7 |
| 2. 介護のために、「労働時間を調整(残業免除、短時間勤務、遅出・早帰・中抜け等)」しながら、働いている | 39 33.3 | 18 39.1 | 10 33.3 | 11 44.0 | 6 50.0 |
| 3. 介護のために、「休暇(有給休暇や介護休暇等)」を取りながら、働いている | 24 20.5 | 6 13.0 | 6 20.0 | 5 20.0 | - |
| 4. 介護のために、「在宅勤務」を利用しながら、働いている | 2 1.7 | 1 2.2 | 1 3.3 | 1 4.0 | - |
| 5. 介護のために、2～4以外の調整をしながら、働いている | 17 14.5 | 9 19.6 | 4 13.3 | 4 16.0 | 4 33.3 |
| 6. 主な介護者に確認しないと、わからない | 1 0.9 | - | 1 3.3 | - | - |
| 全体 | 117 100.0 | 46 100.0 | 30 100.0 | 25 100.0 | 12 100.0 |

要介護度別にみると、『要介護1』では全体結果と同様に「特に行っていない」が最も高くなっています。一方、『要介護2』『要介護4』『要介護5』では「介護のために、「労働時間を調整(残業免除、短時間勤務、遅出・早帰・中抜け等)」しながら、働いている」が最も高くなっています。また、『要介護3』では「特に行っていない」と「介護のために、「労働時間を調整(残業免除、短時間勤務、遅出・早帰・中抜け等)」しながら、働いている」が同率となっています。

(2)-② 主な介護者の方は、勤め先からどのような支援があれば、仕事と介護の両立に効果があると思いますか。(〇は3つまで)【N=217】

仕事と介護の両立に効果があると思う支援については、「介護休業・介護休暇等の制度の充実」が 29.5%で最も高く、次いで、「介護をしている従業員への経済的な支援」(25.3%)、「労働時間の柔軟な選択(フレックスタイム制など)」(24.9)が続いています。

一方、「特にない」は 21.7%となっています。

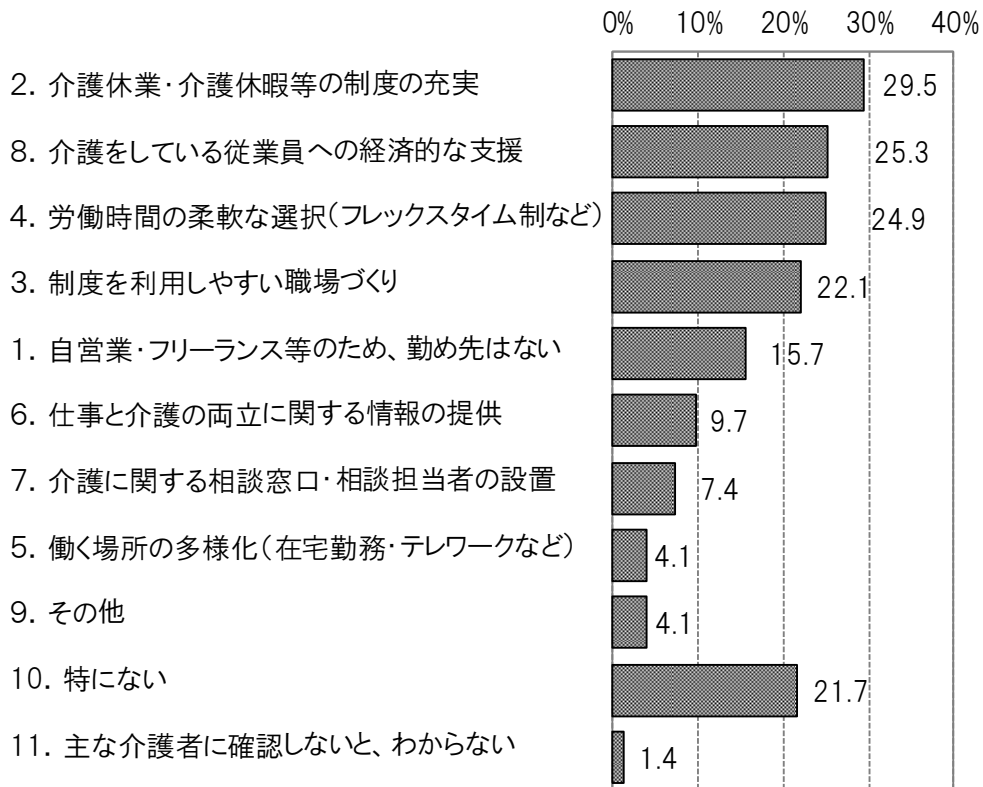

(2)-③ 主な介護者の方は、今後も働きながら介護を続けていけそうですか。(〇はひとつ)【N=233】

今後も働きながら介護を続けていけそうかどうかについては、「問題はあるが、何とか続けていける」が約6割を占め、「問題なく、続けていける」(12.9%)と合わせると、『続けていける』と思っている人は約7割(73.0%)に上ります。

一方、「続けていくのは、かなり難しい」は10.3%、「続けていくのは、やや難しい」は15.0%と、続けていくことを『難しい』と思っている人は2割強となっています。

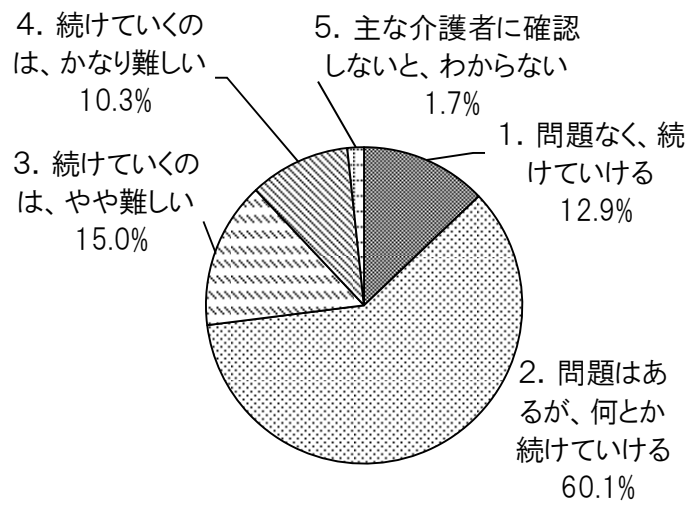

世帯類型別クロス

| 上段:度数 下段:% | 単身世帯 | 夫婦のみ世帯 | その他 |
|-----------------------|-------------|-------------|--------------|
| 1. 問題なく、続けていける | 14 17.9 | 3 16.7 | 9 7.6 |
| 2. 問題はあるが、何とか続けていける | 43 55.1 | 9 50.0 | 77 64.7 |
| 3. 続けていくのは、やや難しい | 10 12.8 | 1 5.6 | 22 18.5 |
| 4. 続けていくのは、かなり難しい | 10 12.8 | 3 16.7 | 10 8.4 |
| 5. 主な介護者に確認しないと、わからない | 1 1.3 | 2 11.1 | 1 0.8 |
| 全体 | 78 100.0 | 18 100.0 | 119 100.0 |

世帯類型別にみると、『続けていける』と思っている人は『単身世帯』と『その他』ではそれぞれ73.0%、72.3%と、7割を超えています。

利用状況別クロス

| 上段:度数 下段:% | 利用した | 利用していない |
|-----------------------|--------------|-------------|
| 1. 問題なく、続けていける | 25 12.3 | 5 20.0 |
| 2. 問題はあるが、何とか続けていける | 127 62.3 | 11 44.0 |
| 3. 続けていくのは、やや難しい | 28 13.7 | 6 24.0 |
| 4. 続けていくのは、かなり難しい | 21 10.3 | 2 8.0 |
| 5. 主な介護者に確認しないと、わからない | 3 1.5 | 1 4.0 |
| 全体 | 204 100.0 | 25 100.0 |

利用状況別にみると、『続けていける』と思っている人は『利用した』では74.6%と、全体結果を若干上回っています。

日常生活圏域別クロス

| 上段:度数 下段:% | 北地区 | 中地区 | 南地区 |
|-----------------------|-------------|-------------|-------------|
| 1. 問題なく、続けていける | 11 14.9 | 9 12.9 | 10 11.2 |
| 2. 問題はあるが、何とか続けていける | 44 59.5 | 43 61.4 | 53 59.6 |
| 3. 続けていくのは、やや難しい | 11 14.9 | 9 12.9 | 15 16.9 |
| 4. 続けていくのは、かなり難しい | 6 8.1 | 7 10.0 | 11 12.4 |
| 5. 主な介護者に確認しないと、わからない | 2 2.7 | 2 2.9 | - - |
| 全体 | 74 100.0 | 70 100.0 | 89 100.0 |

日常生活圏域別にみると、いずれの圏域でも『続けていける』と思っている人は7割程度となっていますが、『南地区』では『難しい』と思っている人が29.3%あり、他の圏域に比べて高くなっています。

要介護度別クロス

| 上段:度数 下段:% | 要介護1 | 要介護2 | 要介護3 | 要介護4 | 要介護5 |
|-----------------------|--------------|-------------|-------------|-------------|-------------|
| 1. 問題なく、続けていける | 19 16.0 | 7 14.6 | 2 6.7 | 1 4.2 | 1 8.3 |
| 2. 問題はあるが、何とか続けていける | 73 61.3 | 27 56.3 | 16 53.3 | 15 62.5 | 9 75.0 |
| 3. 続けていくのは、やや難しい | 16 13.4 | 7 14.6 | 6 20.0 | 5 20.8 | 1 8.3 |
| 4. 続けていくのは、かなり難しい | 9 7.6 | 6 12.5 | 5 16.7 | 3 12.5 | 1 8.3 |
| 5. 主な介護者に確認しないと、わからない | 2 1.7 | 1 2.1 | 1 3.3 | - - | - - |
| 全体 | 119 100.0 | 48 100.0 | 30 100.0 | 24 100.0 | 12 100.0 |

要介護度別にみると、『続けていける』と思っている人は『要介護5』では83.3%と高くなっています。一方、『難しい』と思っている人は『要介護3』と『要介護4』ではそれぞれ36.7%、33.3%と、高くなっています。

問6 介護保険制度やサービスについて【介護者への質問】

- (1) 介護保険は急速に利用が増え、現状のまま伸びていくと、将来の介護保険料は現在よりもかなり上昇することが予測されています。介護サービスと介護保険料とのバランスについてどう思いますか。(○はひとつ)【N=689】

介護サービスと介護保険料とのバランスについては、「介護サービスが現状維持できる範囲で、介護保険料の上昇を抑えるべきだ」が最も高く、約6割(58.9%)を占めています。次いで、「介護サービスが今より充実するのなら、介護保険料が上がるのはやむを得ない」が27.0%で続いています。

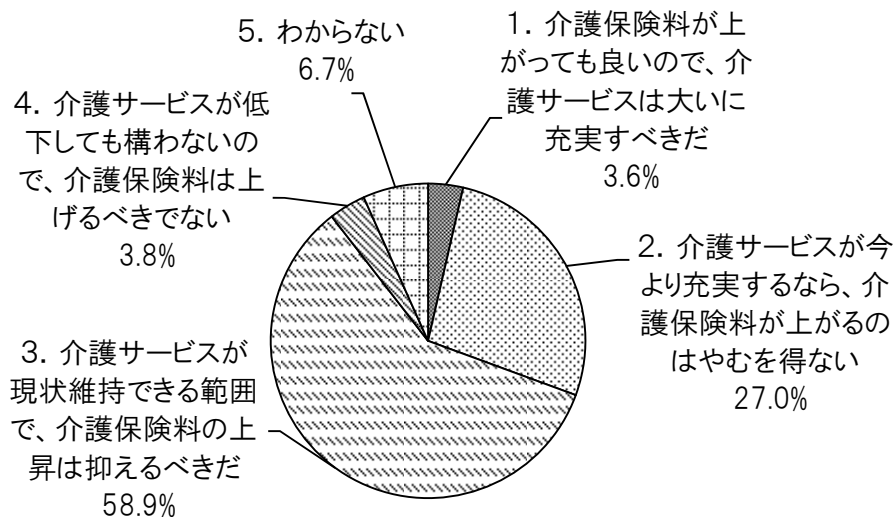

利用状況別クロス

| 上段:度数 下段:% | 利用した | 利用していない |
|--|--------------|-------------|
| 1. 介護保険料が上がっても良いので、介護サービスは大いに充実すべきだ | 19 3.4 | 3 3.0 |
| 2. 介護サービスが今より充実するのなら、介護保険料が上がるのはやむを得ない | 150 27.0 | 26 26.3 |
| 3. 介護サービスが現状維持できる範囲で、介護保険料の上昇を抑えるべきだ | 340 61.2 | 54 54.5 |
| 4. 介護サービスが低下しても構わないので、介護保険料は上げるべきでない | 15 2.7 | 7 7.1 |
| 5. わからない | 32 5.8 | 9 9.1 |
| 全体 | 556 100.0 | 99 100.0 |

利用状況別にみると、いずれの利用状況でも全体結果と同様に「介護サービスが現状維持できる範囲で、介護保険料の上昇を抑えるべきだ」が最も高く、次いで、「介護サービスが今より充実するのなら、介護保険料が上がるのはやむを得ない」が続いています。一方、『利用していない』では「介護サービスが低下しても構わないので、介護保険料は上げるべきでない」が7.1%あり、全体結果を上回っています。

(2) 介護保険サービスは十分利用できていますか。(〇はひとつ)【N=693】

介護保険サービスを「十分利用できている」は 22.4%、「まあまあ利用できている」は 55.3%と、合わせて約 8 割(77.7%)が『利用できている』と回答しています。

一方、「やや不十分である」(8.1%)と「不十分である」(5.5%)を合わせると、13.6%が『不十分である』と回答しています。

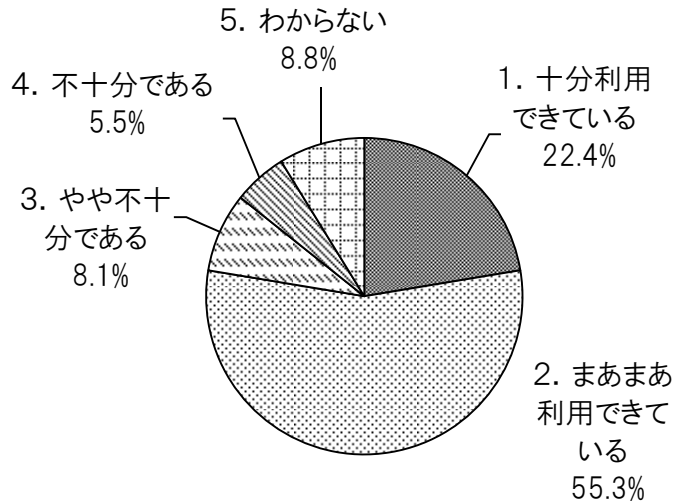

(3) ケアマネジャーによるケアマネジメント(介護サービス計画)については満足されていますか。(〇はひとつ)【N=698】

ケアマネジメントの満足度は、「満足している」(46.7%)と「まあまあ満足している」(38.8%)を合わせると 85.5%が『満足』だと感じています。

一方、「不満である」(2.4%)と「やや不満である」(6.2%)を合わせると、8.6%が『不満』だと感じています。

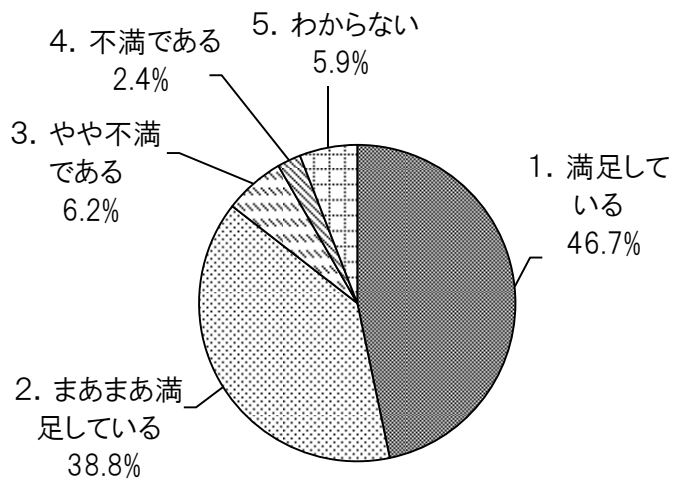

問7 相談などについて【介護者への質問】

(1) 在宅介護支援センターを知っていますか。(〇はひとつ)【N=640】

在宅介護支援センターについては、「よく相談にのってもらう」、「相談にのってもらったことがある」、「利用したことはないが、自分の地区を担当するセンターを知っている」が合わせて56.3%に上っていますが、一方で、「在宅介護支援センターのことは知らない」、「在宅支援センターのことは知っているが、自分の地区を担当するセンターがどこにあるのか知らない」は合わせて43.7%に上るなど、認知度がまだ十分とは言えません。

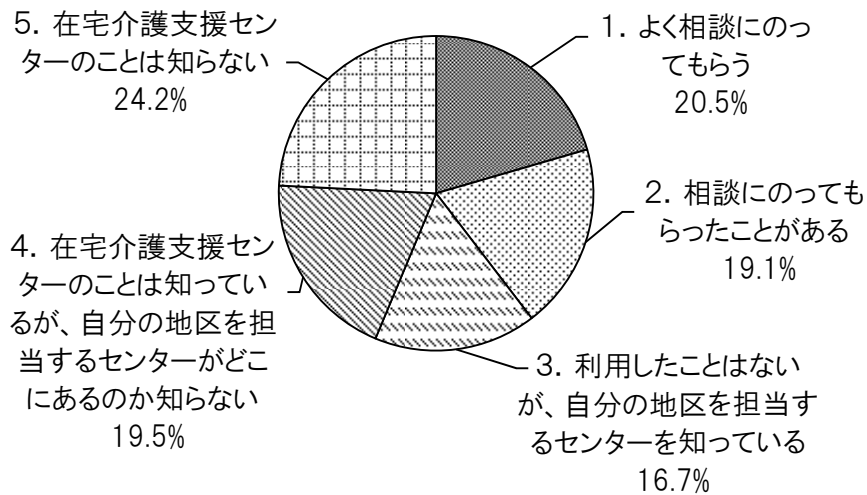

居住地区別クロス

| 上段:度数 下段:% | 中部 | 富洲原 | 富田 | 羽津 | 常磐 | 日永 | 四郷 | 内部 | 塩浜 | 小山田 | 川島 | 神前 |
|---|-------------|-------------|-------------|-------------|-------------|-------------|-------------|-------------|-------------|-------------|-------------|-------------|
| 1. よく相談にのってもらおう | 4 10.0 | 4 17.4 | 2 10.5 | 11 33.3 | 3 7.5 | 5 13.2 | 11 23.4 | 4 14.3 | 1 7.7 | 7 38.9 | 3 13.6 | 4 33.3 |
| 2. 相談にのってもらったことがある | 7 17.5 | 8 34.8 | 7 36.8 | 5 15.2 | 8 20.0 | 5 13.2 | 12 25.5 | 5 17.9 | 6 46.2 | 6 33.3 | 6 27.3 | 1 8.3 |
| 3. 利用したことはないが、自分の地区を担当するセンターを知っている | 5 12.5 | 3 13.0 | 2 10.5 | 5 15.2 | 6 15.0 | 11 28.9 | 4 8.5 | 5 17.9 | 3 23.1 | 3 16.7 | 6 27.3 | 2 16.7 |
| 4. 在宅介護支援センターのことは知っているが、自分の地区を担当するセンターがどこにあるのかわからない | 8 20.0 | 3 13.0 | 4 21.1 | 5 15.2 | 13 32.5 | 9 23.7 | 8 17.0 | 7 25.0 | 1 7.7 | 1 5.6 | 2 9.1 | 2 16.7 |
| 5. 在宅介護支援センターのことは知らない | 16 40.0 | 5 21.7 | 4 21.1 | 7 21.2 | 10 25.0 | 8 21.1 | 12 25.5 | 7 25.0 | 2 15.4 | 1 5.6 | 5 22.7 | 3 25.0 |
| 全体 | 40 100.0 | 23 100.0 | 19 100.0 | 33 100.0 | 40 100.0 | 38 100.0 | 47 100.0 | 28 100.0 | 13 100.0 | 18 100.0 | 22 100.0 | 12 100.0 |

| 上段:度数 下段:% | 桜 | 三重 | 県 | 八郷 | 下野 | 大矢知 | 河原田 | 水沢 | 保々 | 海蔵 | 橋北 | 楠 |
|---|-------------|-------------|-------------|-------------|-------------|-------------|-------------|-------------|------------|-------------|-------------|-------------|
| 1. よく相談にのってもらおう | 14 35.0 | 8 17.8 | 4 19.0 | 8 27.6 | 5 22.7 | 6 20.0 | 2 10.0 | 1 9.1 | 2 22.2 | 10 33.3 | 2 10.0 | 10 33.3 |
| 2. 相談にのってもらったことがある | 5 12.5 | 9 20.0 | 4 19.0 | 4 13.8 | 3 13.6 | 5 16.7 | 5 25.0 | - | 1 11.1 | 3 10.0 | 2 10.0 | 5 16.7 |
| 3. 利用したことはないが、自分の地区を担当するセンターを知っている | 4 10.0 | 4 8.9 | 3 14.3 | 8 27.6 | 5 22.7 | 4 13.3 | 2 10.0 | 7 63.6 | 1 11.1 | 7 23.3 | 3 15.0 | 4 13.3 |
| 4. 在宅介護支援センターのことは知っているが、自分の地区を担当するセンターがどこにあるのかわからない | 5 12.5 | 8 17.8 | 4 19.0 | 4 13.8 | 3 13.6 | 7 23.3 | 7 35.0 | 3 27.3 | 1 11.1 | 6 20.0 | 8 40.0 | 6 20.0 |
| 5. 在宅介護支援センターのことは知らない | 12 30.0 | 16 35.6 | 6 28.6 | 5 17.2 | 6 27.3 | 8 26.7 | 4 20.0 | - | 4 44.4 | 4 13.3 | 5 25.0 | 5 16.7 |
| 全体 | 40 100.0 | 45 100.0 | 21 100.0 | 29 100.0 | 22 100.0 | 30 100.0 | 20 100.0 | 11 100.0 | 9 100.0 | 30 100.0 | 20 100.0 | 30 100.0 |

居住地区別にみると、「よく相談にのってもらおう」、「相談にのってもらったことがある」、「利用したことはないが、自分の地区を担当するセンターを知っている」を合わせると、『小山田』では 88.9%に上り、認知が進んでいます。また、『塩浜』と『水沢』もそれぞれ 77.0%、72.7%と高くなっています。一方で、「在宅介護支援センターのことは知らない」、「在宅支援センターのことは知っているが、自分の地区を担当するセンターがどこにあるのかわからない」を合わせると、『中部』と『橋北』ではそれぞれ 60.0%、65.0%に上るなど、認知度が低いと言えます。

要介護度別クロス

| 上段:度数 下段:% | 要介護1 | 要介護2 | 要介護3 | 要介護4 | 要介護5 |
|--|--------------|--------------|--------------|-------------|-------------|
| 1. よく相談にのってもらう | 54 18.9 | 31 22.8 | 17 16.2 | 18 25.4 | 11 26.2 |
| 2. 相談にのってもらったことがある | 67 23.4 | 23 16.9 | 19 18.1 | 12 16.9 | 1 2.4 |
| 3. 利用したことはないが、自分の地区を担当するセンターを知っている | 44 15.4 | 21 15.4 | 20 19.0 | 13 18.3 | 9 21.4 |
| 4. 在宅介護支援センターのことは知っているが、自分の地区を担当するセンターがどこにあるのか知らない | 60 21.0 | 25 18.4 | 20 19.0 | 12 16.9 | 8 19.0 |
| 5. 在宅介護支援センターのことは知らない | 61 21.3 | 36 26.5 | 29 27.6 | 16 22.5 | 13 31.0 |
| 全体 | 286 100.0 | 136 100.0 | 105 100.0 | 71 100.0 | 42 100.0 |

要介護度別にみると、「よく相談にのってもらう」、「相談にのってもらったことがある」、「利用したことはないが、自分の地区を担当するセンターを知っている」を合わせると、いずれの要介護度でも50%を超えており、とくに『要介護4』では60.6%に上ります。一方で、「在宅介護支援センターのことは知らない」、「在宅支援センターのことは知っているが、自分の地区を担当するセンターがどこにあるのか知らない」を合わせると、『要介護5』では50.0%に上ります。

(2) 地域包括支援センターを知っていますか。(〇はひとつ)【N=623】

地域包括支援センターについては、「よく相談にのってもらう」(8.5%)、「相談にのってもらったことがある」(22.5%)が合わせて 31.0%となっています。「地域包括支援センターのことは知らない」(30.0%)が最も高く、「地域包括支援センターのことは知っているが、自分の地区を担当するセンターがどこにあるのか知らない」も 18.8%あり、認知度は低い状況であると言えます。

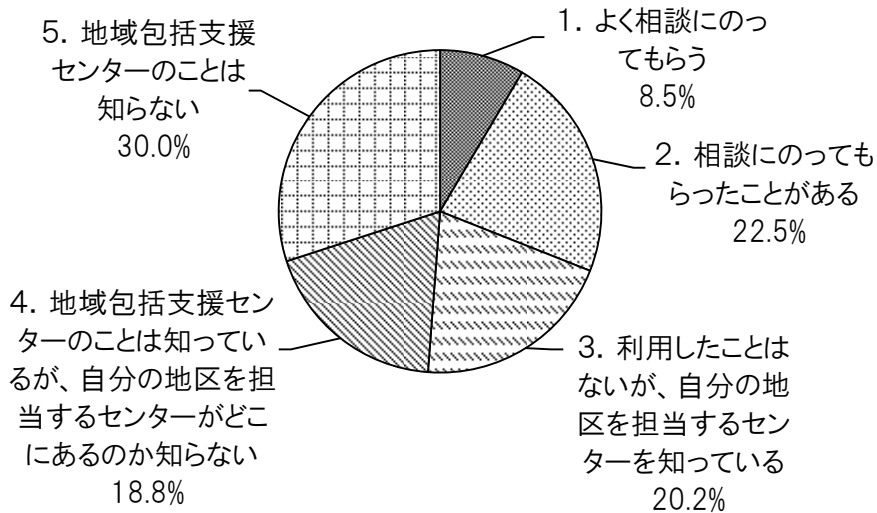

日常生活圏域別クロス

| 上段:度数 下段:% | 北地区 | 中地区 | 南地区 |
|--|--------------|--------------|--------------|
| 1. よく相談にのってもらう | 17 9.1 | 15 7.6 | 21 8.8 |
| 2. 相談にのってもらったことがある | 45 24.1 | 45 22.8 | 50 20.9 |
| 3. 利用したことはないが、自分の地区を担当するセンターを知っている | 43 23.0 | 28 14.2 | 55 23.0 |
| 4. 地域包括支援センターのことは知っているが、自分の地区を担当するセンターがどこにあるのか知らない | 33 17.6 | 39 19.8 | 45 18.8 |
| 5. 地域包括支援センターのことは知らない | 49 26.2 | 70 35.5 | 68 28.5 |
| 全体 | 187 100.0 | 197 100.0 | 239 100.0 |

日常生活圏域別にみると、いずれの圏域でも「地域包括支援センターのことは知らない」(26.2%、35.5%、28.5%)が最も高くなっています。一方、「よく相談にのってもらう」、「相談にのってもらったことがある」、「利用したことはないが、自分の地区を担当するセンターを知っている」を合わせると、『北地区』は 56.2%、『中地区』は 44.6%、『南地区』は 52.7%となっており、『北地区』で認知度が高く、『中地区』で低くなっています。

要介護度別クロス

| 上段:度数 下段:% | 要介護1 | 要介護2 | 要介護3 | 要介護4 | 要介護5 |
|--|--------------|--------------|--------------|-------------|-------------|
| 1. よく相談にのってもらおう | 23 8.2 | 14 10.7 | 9 9.0 | 3 4.2 | 4 10.3 |
| 2. 相談にのってもらったことがある | 70 24.9 | 24 18.3 | 19 19.0 | 22 30.6 | 5 12.8 |
| 3. 利用したことはないが、自分の地区を担当するセンターを知っている | 58 20.6 | 21 16.0 | 22 22.0 | 16 22.2 | 9 23.1 |
| 4. 地域包括支援センターのことは知っているが、自分の地区を担当するセンターがどこにあるのか知らない | 55 19.6 | 26 19.8 | 17 17.0 | 13 18.1 | 6 15.4 |
| 5. 地域包括支援センターのことは知らない | 75 26.7 | 46 35.1 | 33 33.0 | 18 25.0 | 15 38.5 |
| 全体 | 281 100.0 | 131 100.0 | 100 100.0 | 72 100.0 | 39 100.0 |

要介護度別にみると、「よく相談にのってもらおう」、「相談にのってもらったことがある」、「利用したことはないが、自分の地区を担当するセンターを知っている」を合わせると、『要介護 1』と『要介護 3』、『要介護 4』で 50%を超えており、とくに『要介護 4』では 57.0%に上ります。一方で、「地域包括支援センターのことは知らない」、「地域包括支援センターのことは知っているが、自分の地区を担当するセンターがどこにあるのか知らない」を合わせると、『要介護 2』では 54.9%、『要介護 5』では 53.9%に上ります。

(3) 訪問診療や看取りのことなど、在宅医療に関する以下の相談窓口をご存じですか。(当てはまるものすべてに○)【N=679】

在宅医療に関する相談窓口については、「ケアマネジャー」が68.6%で最も高く、次いで、「かかりつけ医」(48.3%)、「介護サービスの事業所(ホームヘルプ、デイサービスなど)」(39.6%)が続いています。一方、「知らない」は14.1%となっています。

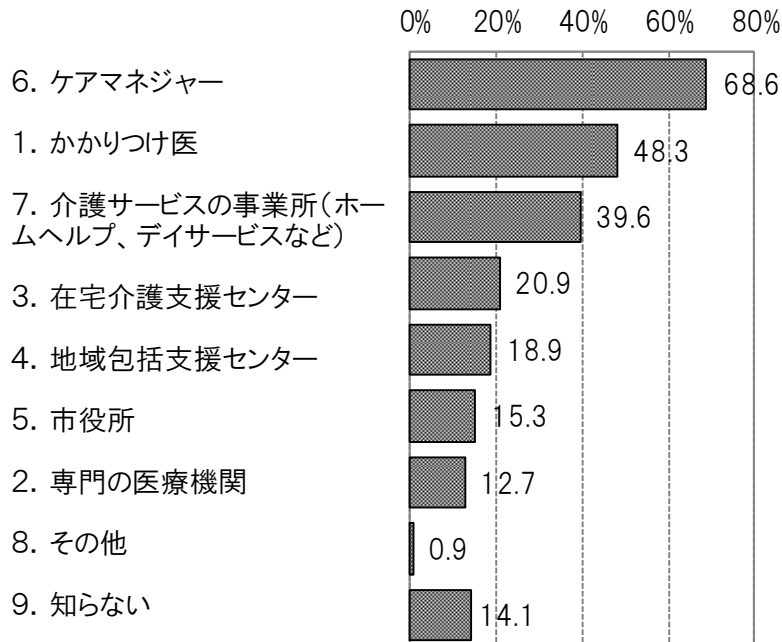

日常生活圏域別クロス

| 上段:度数 下段:% | 北地区 | 中地区 | 南地区 |
|--------------------------------|--------------|--------------|--------------|
| 1. かかりつけ医 | 105 50.5 | 107 50.0 | 116 45.1 |
| 2. 専門の医療機関 | 33 15.9 | 27 12.6 | 26 10.1 |
| 3. 在宅介護支援センター | 55 26.4 | 35 16.4 | 52 20.2 |
| 4. 地域包括支援センター | 55 26.4 | 28 13.1 | 45 17.5 |
| 5. 市役所 | 37 17.8 | 29 13.6 | 38 14.8 |
| 6. ケアマネジャー | 152 73.1 | 142 66.4 | 172 66.9 |
| 7. 介護サービスの事業所(ホームヘルプ、デイサービスなど) | 91 43.8 | 71 33.2 | 107 41.6 |
| 8. その他 | 4 1.9 | 2 0.9 | - - |
| 9. 知らない | 20 9.6 | 32 15.0 | 44 17.1 |
| 全体 | 208 100.0 | 214 100.0 | 257 100.0 |

日常生活圏域別にみると、いずれの圏域でも全体結果と同様に、「ケアマネジャー」が最も高く、「かかりつけ医」、「介護サービスの事業所」が続いています。一方、『北地区』では「在宅介護支援センター」と「地域包括支援センター」が同率で26.4%となっており、他の圏域に比べて認知度が高くなっています。

(4) 認知症に関する以下の相談窓口をご存じですか。(当てはまるものすべてに○)【N=655】

認知症に関する相談窓口については、「ケアマネジャー」が52.8%で最も高く、次いで、「かかりつけ医」(49.2%)、「専門の医療機関(もの忘れ外来など)」(31.9%)が続いています。一方、「知らない」は19.4%となっています。

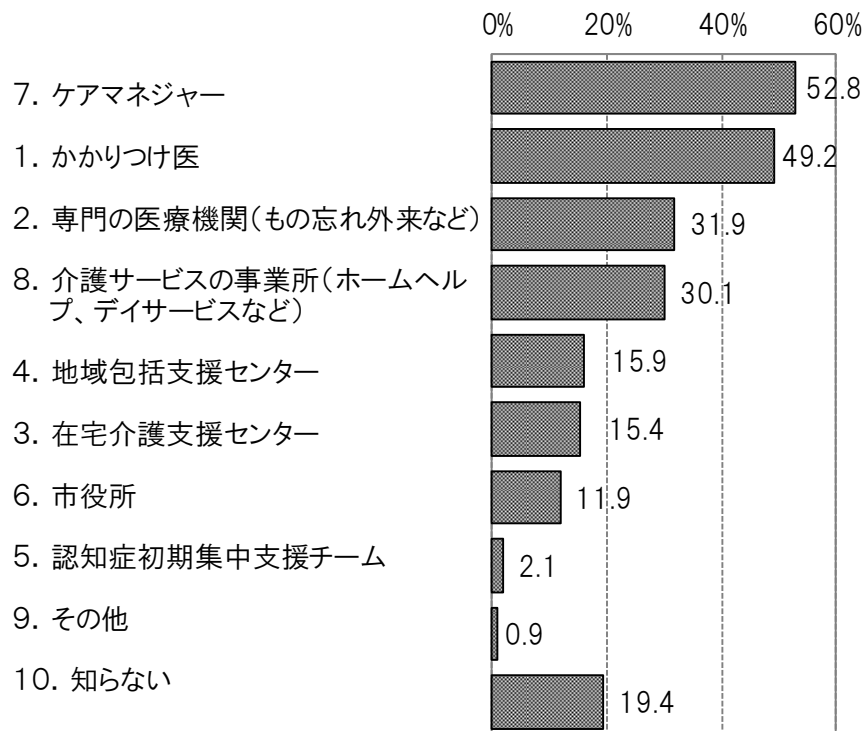

日常生活圏域別クロス

| 上段:度数 下段:% | 北地区 | 中地区 | 南地区 |
|------------------------------------|--------------|--------------|--------------|
| 1. かかりつけ医 | 103 51.2 | 103 49.3 | 116 47.3 |
| 2. 専門の医療機関(もの忘れ 外来など) | 65 32.3 | 60 28.7 | 84 34.3 |
| 3. 在宅介護支援センター | 40 19.9 | 23 11.0 | 38 15.5 |
| 4. 地域包括支援センター | 42 20.9 | 22 10.5 | 40 16.3 |
| 5. 認知症初期集中支援チー ム | 4 2.0 | 6 2.9 | 4 1.6 |
| 6. 市役所 | 29 14.4 | 23 11.0 | 26 10.6 |
| 7. ケアマネジャー | 114 56.7 | 103 49.3 | 129 52.7 |
| 8. 介護サービスの事業所(ホ ームヘルプ、デイサービスなど) | 63 31.3 | 55 26.3 | 79 32.2 |
| 9. その他() | 2 1.0 | 3 1.4 | 1 0.4 |
| 10. 知らない | 33 16.4 | 42 20.1 | 52 21.2 |
| 全体 | 201 100.0 | 209 100.0 | 245 100.0 |

日常生活圏域別にみると、『北地区』と『南地区』では「ケアマネジャー」が最も高く、『中地区』では「かかりつけ医」と「ケアマネジャー」が同率で高くなっています。一方、『北地区』では「在宅介護支援センター」と「地域包括支援センター」がそれぞれ 19.9%、20.9%となっており、他の圏域に比べて認知度が高くなっています。

(5) ご本人には認知症の症状がみられますか。(○はひとつ)【N=685】

認知症の症状については、「認知症の診断を受けている」が 37.1%、「その疑いがあるように思う」が 26.6%となっています。

一方、「特にみられない」は 36.4%となっています。

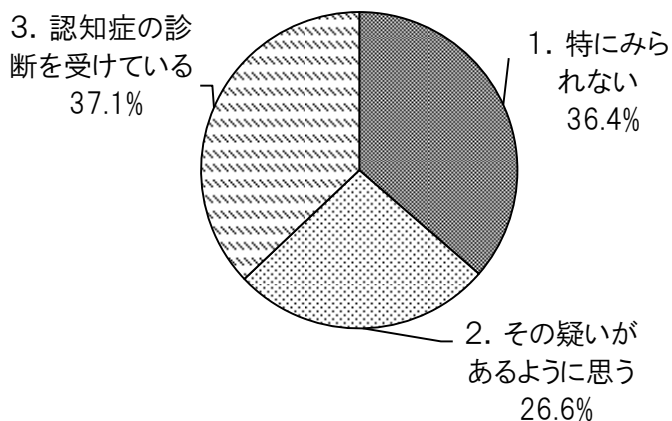

問8 これからの高齢者介護について【介護者への質問】

(1) 主な介護者の方は、今後、どのように介護をしていきたいとお考えですか。(〇はひとつ)【N=695】

今後の介護スタイルについての介護者の意向は、56.8%の過半数の介護者が「ホームヘルプやデイサービスなどの在宅サービスを受けて、在宅を継続させたい」と考えています。「特別養護老人ホームや老人保健施設などの施設に入所させたい」は30.1%、「介護保険制度を利用せず、家族で介護していきたい」は2.6%となっています。

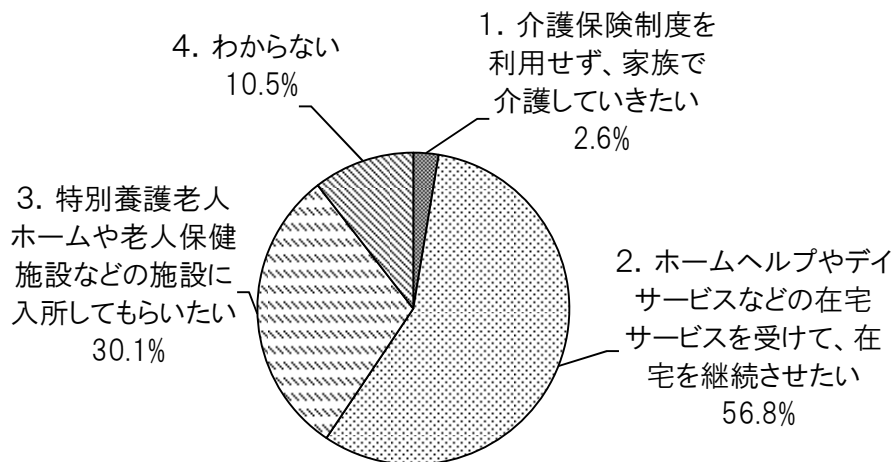

日常生活圏域別クロス

| 上段:度数 下段:% | 北地区 | 中地区 | 南地区 |
|---|--------------|--------------|--------------|
| 1. 介護保険制度を利用せず、家族で介護していきたい | 6 2.8 | 4 1.9 | 8 3.1 |
| 2. ホームヘルプやデイサービスなどの在宅サービスを受けて、在宅を継続させたい | 123 56.7 | 125 57.9 | 147 56.1 |
| 3. 特別養護老人ホームや老人保健施設などの施設に入所してもらいたい | 67 30.9 | 64 29.6 | 78 29.8 |
| 4. わからない | 21 9.7 | 23 10.6 | 29 11.1 |
| 全体 | 217 100.0 | 216 100.0 | 262 100.0 |

日常生活圏域別にみると、全体結果と同様にいずれの圏域でも「ホームヘルプやデイサービスなどの在宅サービスを受けて、在宅を継続させたい」が最も高くなっています。

要介護度別クロス

| 上段:度数 下段:% | 要介護1 | 要介護2 | 要介護3 | 要介護4 | 要介護5 |
|---|--------------|--------------|--------------|-------------|-------------|
| 1. 介護保険制度を利用せず、家族で介護していきたい | 10 3.2 | 6 4.0 | 1 0.9 | 1 1.3 | - - |
| 2. ホームヘルプやデイサービスなどの在宅サービスを受けて、在宅を継続させたい | 176 56.4 | 82 54.3 | 62 55.4 | 44 58.7 | 31 68.9 |
| 3. 特別養護老人ホームや老人保健施設などの施設に入所してもらいたい | 93 29.8 | 50 33.1 | 39 34.8 | 21 28.0 | 6 13.3 |
| 4. わからない | 33 10.6 | 13 8.6 | 10 8.9 | 9 12.0 | 8 17.8 |
| 全体 | 312 100.0 | 151 100.0 | 112 100.0 | 75 100.0 | 45 100.0 |

要介護度別にみると、全体結果と同様にいずれの要介護度でも「ホームヘルプやデイサービスなどの在宅サービスを受けて、在宅を継続させたい」人が最も高くなっていますが、『要介護 5』では 68.8%と、他の要介護度に比べてとくに高くなっています。一方、『要介護 1』や『要介護 2』では「介護保険制度を利用せず、家族で介護していきたい」がそれぞれ 3.2%、4.0%と、他の要介護度に比べて高くなっています。

(2) 高齢者への介護体制の充実のため、行政にどのようなことを希望しますか。(〇は3つまで)【N=693】

高齢者への介護体制の充実のため、行政に希望することとしては、「介護サービスの充実」が54.3%で最も高く、次いで、「自宅でも治療が受けられる在宅医療の充実」(38.8%)、「家族で介護ができるような家族支援策の充実」(29.0%)、「介護サービス以外の日常生活への支援の充実」(28.1%)が続いています。一方、「市民どうしの支え合いができるような支援策の充実」(7.2%)は比較的少数にとどまりました。

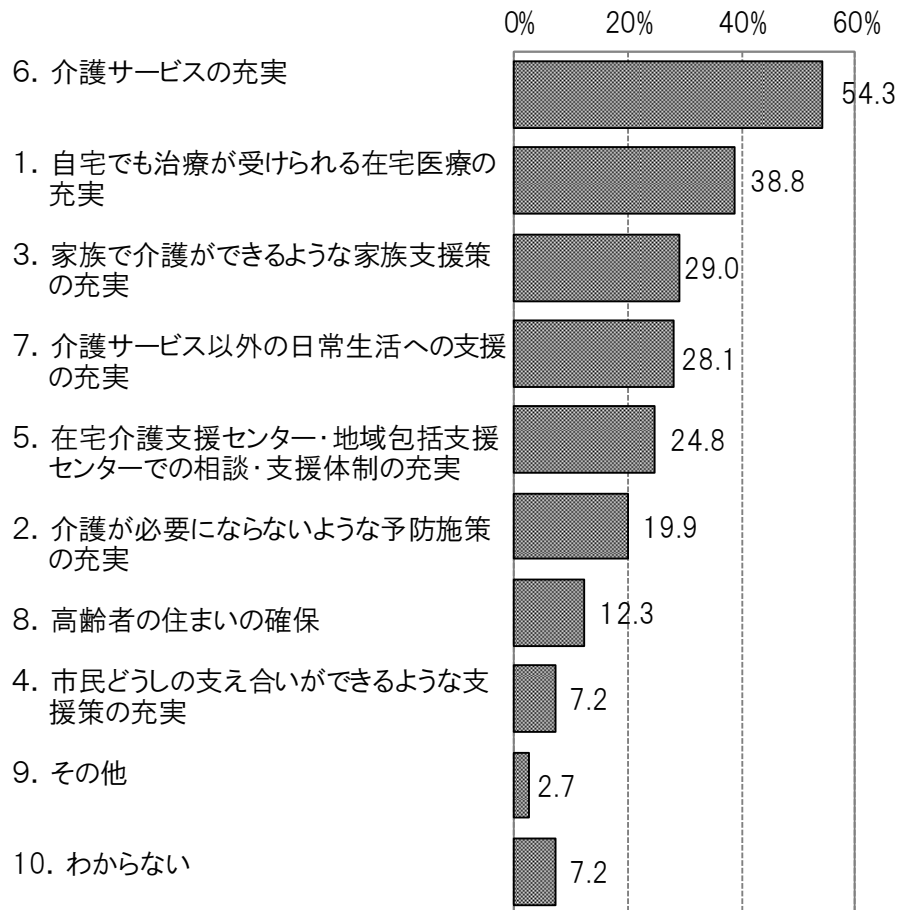

世帯類型別クロス

| 上段:度数 下段:% | 単身世帯 | 夫婦のみ世帯 | その他 |
|--------------------------------------|--------------|--------------|--------------|
| 1. 自宅でも治療が受けられる在宅医療の充実 | 48 30.6 | 95 49.5 | 110 36.3 |
| 2. 介護が必要にならないような予防施策の充実 | 29 18.5 | 40 20.8 | 63 20.8 |
| 3. 家族で介護ができるような家族支援策の充実 | 37 23.6 | 61 31.8 | 87 28.7 |
| 4. 市民どうしの支え合いができるような支援策の充実 | 14 8.9 | 14 7.3 | 20 6.6 |
| 5. 在宅介護支援センター・地域包括支援センターでの相談・支援体制の充実 | 35 22.3 | 42 21.9 | 88 29.0 |
| 6. 介護サービスの充実 | 84 53.5 | 94 49.0 | 185 61.1 |
| 7. 介護サービス以外の日常生活への支援の充実 | 53 33.8 | 42 21.9 | 89 29.4 |
| 8. 高齢者の住まいの確保 | 33 21.0 | 23 12.0 | 25 8.3 |
| 9. その他 | 6 3.8 | 4 2.1 | 8 2.6 |
| 10. わからない | 16 10.2 | 11 5.7 | 20 6.6 |
| 全体 | 157 100.0 | 192 100.0 | 303 100.0 |

世帯類型別にみると、『単身世帯』と『その他』では全体結果と同様に「介護サービスの充実」が、『夫婦のみ世帯』では「自宅でも治療が受けられる在宅医療の充実」が、それぞれ最も高くなっています。一方、『単身世帯』では「高齢者の住まいの確保」が21.0%と、他の世帯類型に比べて高くなっています。

要介護度別クロス

| 上段:度数 下段:% | 要介護1 | 要介護2 | 要介護3 | 要介護4 | 要介護5 |
|--------------------------------------|--------------|--------------|--------------|-------------|-------------|
| 1. 自宅でも治療が受けられる在宅医療の充実 | 100 31.8 | 65 43.6 | 53 47.3 | 32 41.6 | 19 46.3 |
| 2. 介護が必要にならないような予防施策の充実 | 79 25.2 | 21 14.1 | 20 17.9 | 9 11.7 | 9 22.0 |
| 3. 家族で介護ができるような家族支援策の充実 | 76 24.2 | 55 36.9 | 32 28.6 | 25 32.5 | 13 31.7 |
| 4. 市民どうしの支え合いができるような支援策の充実 | 32 10.2 | 7 4.7 | 7 6.3 | 4 5.2 | - - |
| 5. 在宅介護支援センター・地域包括支援センターでの相談・支援体制の充実 | 87 27.7 | 31 20.8 | 28 25.0 | 18 23.4 | 8 19.5 |
| 6. 介護サービスの充実 | 167 53.2 | 83 55.7 | 67 59.8 | 41 53.2 | 18 43.9 |
| 7. 介護サービス以外の日常生活への支援の充実 | 98 31.2 | 36 24.2 | 29 25.9 | 19 24.7 | 13 31.7 |
| 8. 高齢者の住まいの確保 | 42 13.4 | 16 10.7 | 14 12.5 | 10 13.0 | 3 7.3 |
| 9. その他 | 9 2.9 | 4 2.7 | 2 1.8 | 3 3.9 | 1 2.4 |
| 10. わからない | 24 7.6 | 10 6.7 | 7 6.3 | 5 6.5 | 4 9.8 |
| 全体 | 314 100.0 | 149 100.0 | 112 100.0 | 77 100.0 | 41 100.0 |

要介護度別にみると、『要介護5』では「自宅でも治療が受けられる在宅医療の充実」が最も高くなっていますが、その他の要介護度では全体結果と同様に「介護サービスの充実」が最も高くなっています。

(3) 高齢者が住み慣れた地域で暮らし続けられるようにするため、どのようなことが重要だと思いますか。
 (〇は3つまで)【N=680】

高齢者が地域で暮らし続けるために重要なことは、「災害など、緊急時の支え合い体制を充実する」が39.6%で最も高く、次いで、「近所どうしのつきあいを深める」(35.1%)、「高齢者の移動手段を、市民協働団体(NPOなど)の力を借りて確保する」(32.6%)が続き、緊急時対策や交流機会、移動支援が重視されています。

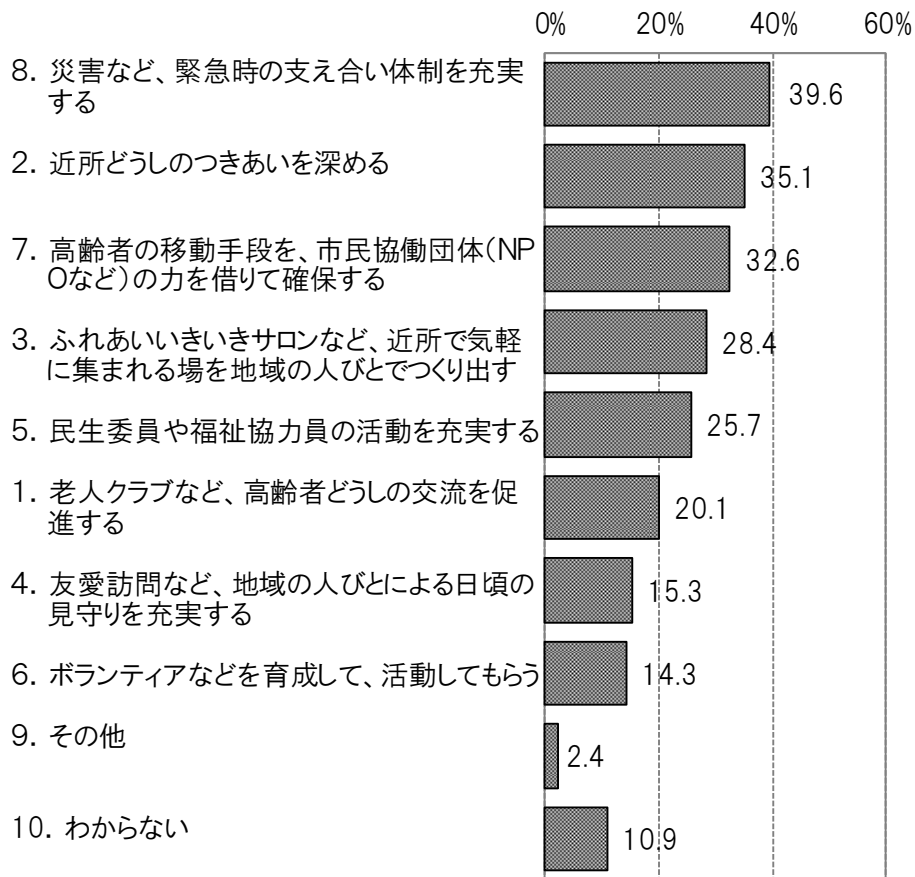

世帯類型別クロス

| 上段:度数 下段:% | 単身世帯 | 夫婦のみ世帯 | その他 |
|--|--------------|--------------|--------------|
| 1. 老人クラブなど、高齢者どうしの交流を促進する | 24 15.4 | 40 21.4 | 64 21.5 |
| 2. 近所どうしのつきあいを深める | 46 29.5 | 72 38.5 | 105 35.4 |
| 3. ふれあいきいきサロンなど、近所で気軽に集まれる場を地域の人びとでつくり出す | 46 29.5 | 48 25.7 | 86 29.0 |
| 4. 友愛訪問など、地域の人びとによる日頃の見守りを充実する | 29 18.6 | 34 18.2 | 35 11.8 |
| 5. 民生委員や福祉協力員の活動を充実する | 38 24.4 | 38 20.3 | 90 30.3 |
| 6. ボランティアなどを育成して、活動してもらう | 23 14.7 | 24 12.8 | 48 16.2 |
| 7. 高齢者の移動手段を、市民協働団体(NPOなど)の力を借りて確保する | 48 30.8 | 62 33.2 | 99 33.3 |
| 8. 災害など、緊急時の支え合い体制を充実する | 58 37.2 | 77 41.2 | 115 38.7 |
| 9. その他 | 7 4.5 | 5 2.7 | 4 1.3 |
| 10. わからない | 22 14.1 | 17 9.1 | 32 10.8 |
| 全体 | 156 100.0 | 187 100.0 | 297 100.0 |

世帯類型別にみると、いずれの世帯類型でも全体結果と同様に「災害など、緊急時の支え合い体制を充実する」が最も高くなっています。また、『単身世帯』では「高齢者の移動手段を、市民協働団体(NPOなど)の力を借りて確保する」が、『夫婦のみ世帯』と『その他』では「近所どうしのつきあいを深める」が、それぞれ2番目に高くなっています。一方、『その他』では「民生委員や福祉協力員の活動を充実する」が30.3%と、他の世帯類型に比べて高くなっています。

要介護度別クロス

| 上段:度数 下段:% | 要介護1 | 要介護2 | 要介護3 | 要介護4 | 要介護5 |
|---|--------------|--------------|--------------|-------------|-------------|
| 1. 老人クラブなど、高齢者どうしの交流を促進する | 60 19.4 | 35 24.3 | 19 17.8 | 16 20.8 | 7 16.7 |
| 2. 近所どうしのつきあいを深める | 107 34.5 | 61 42.4 | 35 32.7 | 20 26.0 | 16 38.1 |
| 3. ふれあいいいききサロンなど、近所で気軽に集まれる場を地域の人びとでつくり出す | 93 30.0 | 32 22.2 | 31 29.0 | 24 31.2 | 13 31.0 |
| 4. 友愛訪問など、地域の人びとによる日頃の見守りを充実する | 52 16.8 | 19 13.2 | 18 16.8 | 9 11.7 | 6 14.3 |
| 5. 民生委員や福祉協力員の活動を充実する | 95 30.6 | 34 23.6 | 25 23.4 | 14 18.2 | 7 16.7 |
| 6. ボランティアなどを育成して、活動してもらう | 44 14.2 | 22 15.3 | 14 13.1 | 8 10.4 | 9 21.4 |
| 7. 高齢者の移動手段を、市民協働団体(NPOなど)の力を借りて確保する | 100 32.3 | 42 29.2 | 38 35.5 | 28 36.4 | 14 33.3 |
| 8. 災害など、緊急時の支え合い体制を充実する | 122 39.4 | 64 44.4 | 40 37.4 | 29 37.7 | 14 33.3 |
| 9. その他 | 3 1.0 | 6 4.2 | 3 2.8 | 4 5.2 | - - |
| 10. わからない | 34 11.0 | 9 6.3 | 13 12.1 | 11 14.3 | 7 16.7 |
| 全体 | 310 100.0 | 144 100.0 | 107 100.0 | 77 100.0 | 42 100.0 |

要介護度別にみると、『要介護5』では「近所どうしのつきあいを深める」が最も高くなっていますが、その他の要介護度では全体結果と同様に「災害など、緊急時の支え合い体制を充実する」が最も高くなっています。一方、『要介護1』では「民生委員や福祉協力員の活動を充実する」が30.6%と、他の要介護度に比べて高くなっています。

(4) その他、介護・高齢者福祉に対するご意見・ご要望等がありましたら、ご自由にご記入ください。

※記述回答につき、本報告書では省略